

TX-28LDP4F Operating Instruction

Deutsch

←
BACK

EXIT

Panasonic



TX-28LDP4F

Farbfernseher



DIGITAL
8-BIT
Technology



Quintrix

TOP
TEXT

Bedienungsanleitung

Dolby und das  sind eingetragene Warenzeichen der
Dolby Laboratories.
In Lizenz von Dolby Laboratories.

WILLKOMMEN

Sehr geehrter Panasonic-Kunde,
Wir begrüßen Sie als neues Mitglied unserer Panasonic-Kundenfamilie und hoffen, daß Ihr neuer Farbfernseher Ihnen viele Jahre Freude bereiten wird. Es handelt sich hierbei um ein technisch fortgeschrittenes Gerät, aber das Bedienungsschema vermittelt Ihnen schnell die grundsätzlichen Bedienungsschritte. Anschließend können Sie dann die ganze Anleitung durchlesen und für zukünftige Bezugnahme aufbewahren.

INHALT

Warnungen und Vorsichtsmaßnahmen	2	Audio/Video - Auswahl und Installation	18
Schnellstart	3	Surround –menü	19
Batterien für die Fernbedienung	3	Dolby Pro Logic Betrieb	20
Hauptbedientasten	4	Simulierter Raumton	21
Bedienung über die Bildschirm-Menüs (OSD) ...	5	Videorecorder/DVD-Bedienung	22
Bildeinstellung	6	Vidiotext-Bedienung	23
Toneinstellung	7	Audio/Video-Anschlüsse	26
Installation	8	AV3-Buchsen für RCA Audio/Video und Kopfhörer vorn am Gerät	26
TV-Speicher-Menü	9	Informationen zu SCART und S-Video-Anschlüssen	26
TV-Speicher-Menü - Ändern	10	21-polige AV1/AV2-Anschlüsse (SCART) und die RCA Audio-Ausgangsanschlüsse hinten am Gerät ..	27
TV-Speicher-Menü - Automatischer Sendersuchlauf	14	Audio –Ausgänge : Anschluss eines oder mehrerer externer Verstärker	28
TV-Speicher-Menü - Manueller Suchlauf	15	Störungssuche	29
OSD (Bildschirm-Menü)-Sprache	16	Zur Information	30
Q-Link	17	Technische Daten	30

WARNUNGEN UND VORSICHTSMASSNAHMEN

- Dieser Fernseher arbeitet mit Wechselstrom von 220 - 240V, 50Hz.
- Ihr Fernsehgerät darf nie im Regen oder in übermäßig feuchten Räumen betrieben werden. Andernfalls könnten Schäden auftreten, die elektrische Schläge oder einen Brand verursachen.
- **ACHTUNG: HOCHPANNUNG!!!**
Nehmen Sie niemals die Geräterückwand ab, da dadurch stromführende Teile freigelegt werden. Das Gerät enthält keine vom Benutzer zu wartenden Teile.
- Das Gerät sollte keiner direkten Sonneneinstrahlung und anderen Hitzequellen ausgesetzt werden.
- Der Hauptschalter Ein/Aus dieses Modells trennt den Fernseher nicht völlig vom Netzstrom ab. Wenn das Gerät längere Zeit nicht benutzt wird, sollte der Netzstecker aus der Steckdose gezogen werden.
- **PFLEGE VON GEHÄUSE UND BILDSCHIRM**
Ziehen Sie den Netzstecker aus der Steckdose. Gehäuse und Bildschirm können Sie mit einem weichen Tuch abwischen, das mit einem milden Reinigungsmittel und Wasser angefeuchtet wird. Verwenden Sie keine Produkte, die Benzol oder Petroleum enthalten. Fernsehgeräte können statische Elektrizität erzeugen. Seien Sie deshalb beim Berühren des Bildschirms vorsichtig.
- Ausreichende Luftzufuhr ist erforderlich, um einem Versagen elektrischer Bauteile vorzubeugen. Wir empfehlen mindestens 5cm Rundumabstand, auch in Fernsehschränken oder Regalen.

SCHNELLSTART

Haben Sie alle Zubehörteile und sonstige hier abgebildeten Teile?



Fernbedienung
(EUR511200)



Batterien für die Fernbedienung
(2 x R6 (UM3))

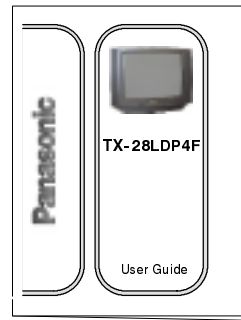

Bedienungsanleitung
TQB8E2581

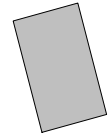

Gerätegarantie

Batterien für die Fernbedienung

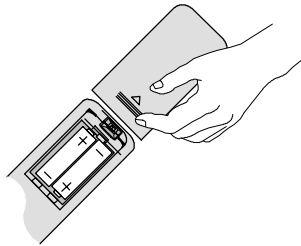

- Achten Sie darauf, daß die Pole der Batterien korrekt ausgerichtet sind.
- Verwenden Sie nie alte und neue Batterien zusammen. Alte, verbrauchte Batterien sofort entfernen.
- Verwenden Sie nie zwei verschiedene Batterietypen, z.B. Alkali und Mangan. Verwenden Sie keine aufladbaren Batterien (Ni-Cad).

Schnellstart

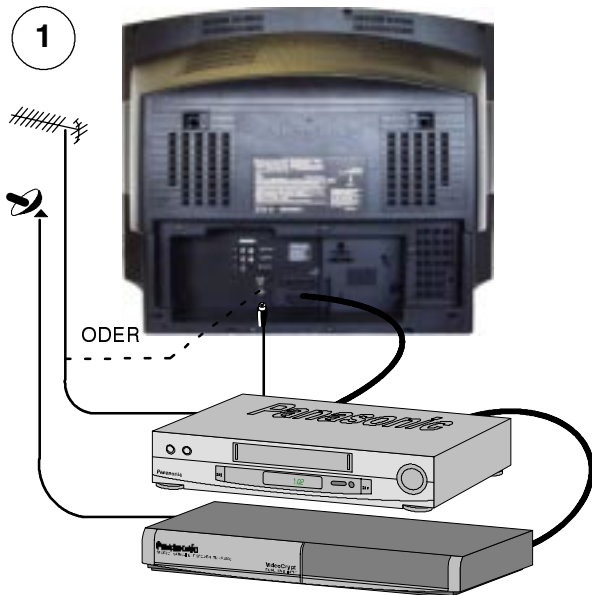

Antenne einstecken und Zubehör anschließen.

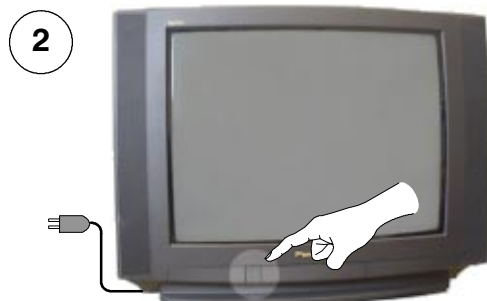

Zuerst sicherstellen, daß sich der **Videorecorder im Bereitschaftszustand** befindet. Fernseher ans Stromnetz anschließen und einschalten.

3

Entsprechendes Land auswählen.



Für Schweiz und Belgien gewünschte Sprache auswählen.



Danach rote Taste drücken.



Nun beginnt die automatische TV-Speicherung. Die Sender werden identifiziert und gespeichert. Wenn ein kompatibler Videorecorder über die AV2-Buchse angeschlossen ist, werden Senderdaten über Q-Link zum Videorecorder heruntergeladen. Siehe Seite 17.

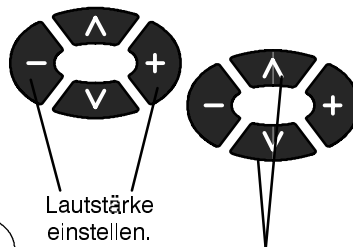

Lautstärke einstellen.

Kanal umschalten

4

Wenn Sie einen neuen Videorecorder mit Q-Link installieren, können Sie diesen nun EINSchalten. Heruntergeladene Senderdaten stimmen mit denen des Fernsehgeräts überein. Wenn Sie einen neuen Videorecorder mit NEXTVIEWLINK installieren, müssen Sie das Herunterladen manuell starten. Weitere Informationen finden Sie in den Anleitungen zu Ihrem Videorecorder.

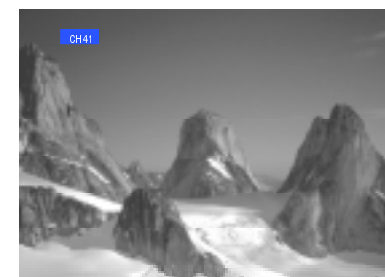
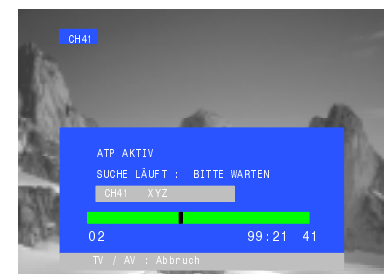
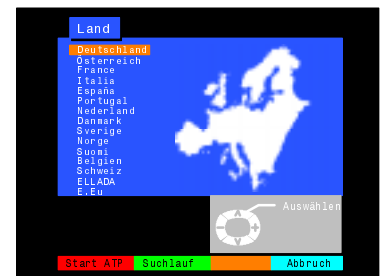

- Wenn der Videorecorder die Daten von Fernsehgerät nicht akzeptiert, müssen Sie möglicherweise die Option 'Herunterladen' vom Menü des Videorecorders auswählen.
- Wenn Q-Link nicht ordnungsgemäß funktioniert, sollten Sie sicherstellen, daß das Gerät mit der AV2-Buchse des Fernsehers verbunden ist, daß das SCART-Kabel ein Vollfunktionskabel ist und daß der Videorecorder mit Q-Link, NEXTVIEWLINK oder ähnlichen Technologien kompatibel ist. Fragen Sie Ihren Händler nach weiteren Einzelheiten.
- Siehe Seiten 17, 26 und 27 für weitere Informationen über Q-Link und Anschlüsse.

HAUPTBEDIENTASTEN: AM GERÄT UND AUF DER FERNBEDIENUNG

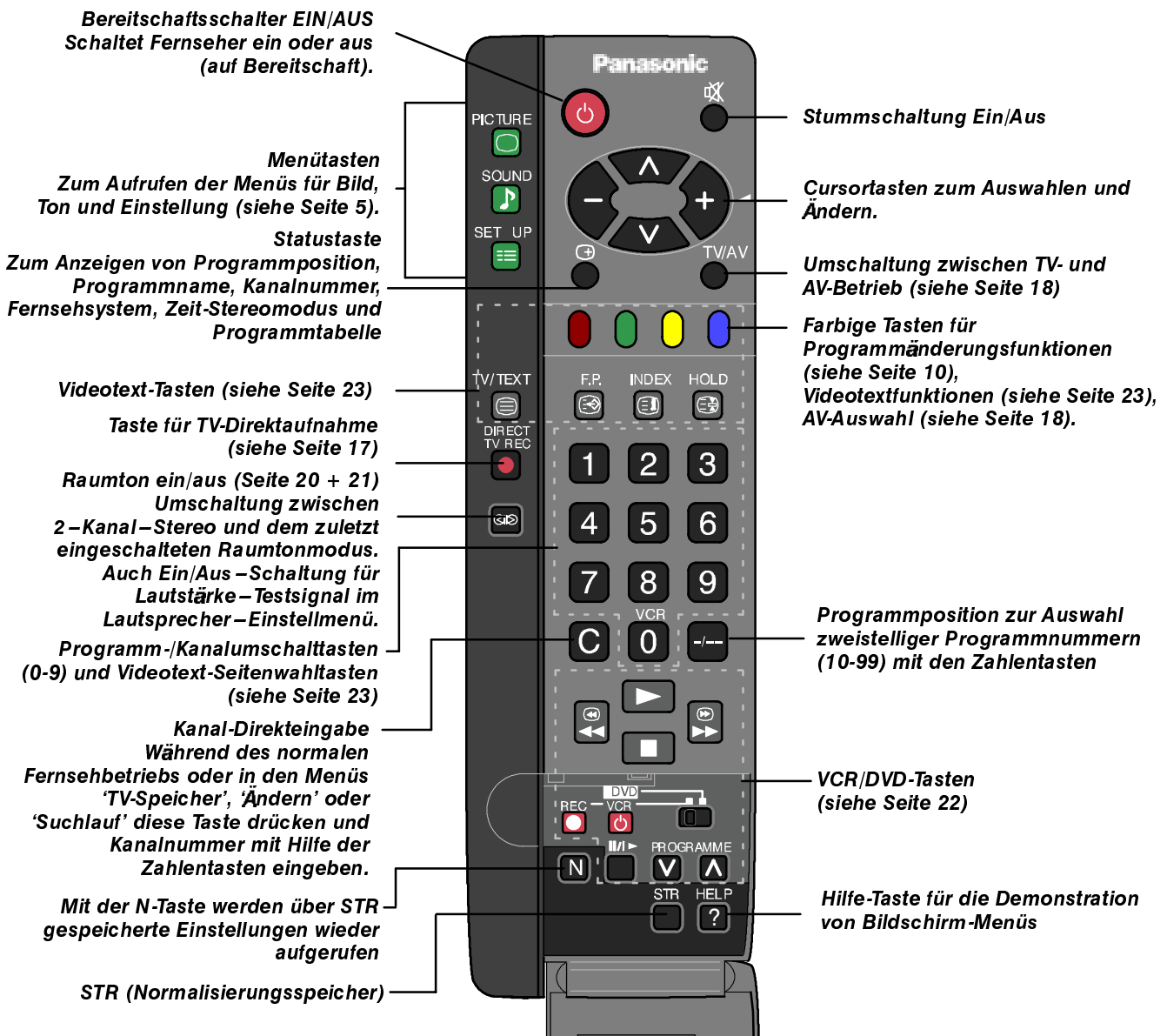
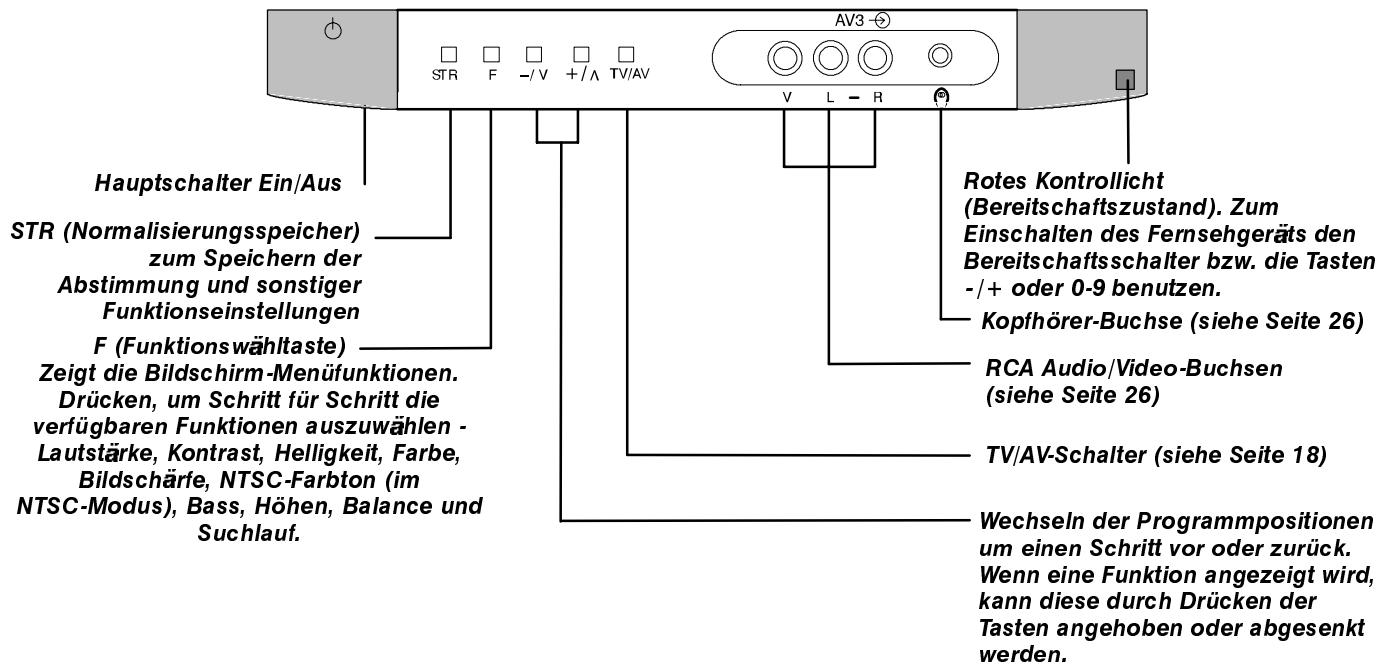

BEDIENUNG ÜBER DIE BILDSCHIRM-MENÜS (OSD)

Dieses Fernsehgerät bietet ein umfassendes Bildschirm-Menüsystem für Einstellungen und Optionen.



Bei einigen Funktionen - z.B. **Kontrast**, **Helligkeit**, **Farbe** und **Bildschärfe** - kann der Pegel eingestellt werden.

Einige Funktionen - z.B. **Abschaltuhr** - bieten Ihnen mehrere Wahlmöglichkeiten.

Einige Funktionen - z.B. **TV-Speicher-Menü** - führen zum nächsten Menü.
OSD=On Screen Display (Bildschirm-Menü).

Mit den Tasten **PICTURE** (Bild), **SOUND** (Ton) und **SET UP** (Installation) können Sie die Hauptmenüs öffnen oder zum vorigen Menü zurückkehren.



Mit den Cursortasten Auf und Ab wird der Cursor auf den Menüs nach oben und unten bewegt.



Mit den Cursortasten Links und Rechts werden Menüs aufgerufen, Pegel eingestellt oder Optionen ausgewählt.

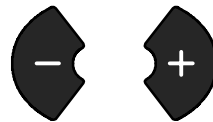

Mit der Taste **STR** (Speicher) werden nach Änderungen oder nach der Auswahl von Optionen die gewünschten Einstellungen gespeichert.



Mit der Taste **TV/AV** können Sie das Menüsystem verlassen und zum normalen Bildschirm zurückkehren.



Mit der Taste **HELP** (Hilfe) beginnt die Demonstration der verfügbaren Menüs. Drücken Sie **HELP** und wählen Sie eine der Optionen.

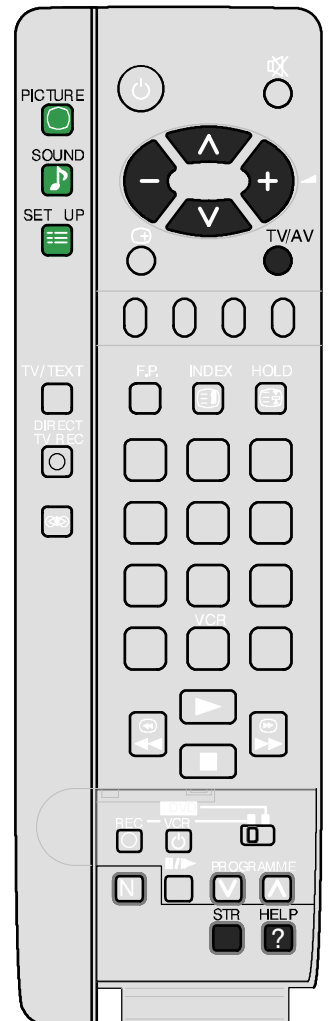

BILDEINSTELLUNG

Über die Bildeinstellung können Sie die Bildqualität nach Ihren Wünschen einstellen.

Menü 'Bildeinstellung' öffnen

PICTURE



Mit dem Cursor zu Ihrer Wahl



Pegel höher/niedriger stellen oder Optionen festlegen



TV/AV-Taste drücken, um das Menü 'Bildeinstellung' zu verlassen.

TV/AV

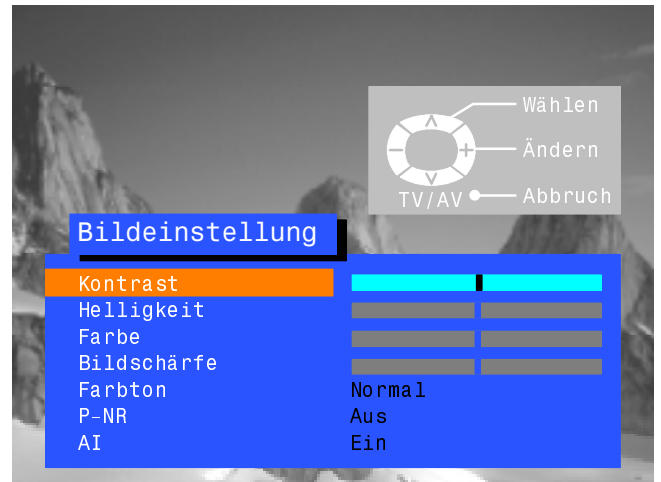

Kontrast

Helligkeit

Farbe

Bildschärfe

Tint

Kontrast, Helligkeit, Farbe und Bildschärfe können je nach persönlicher Vorliebe oder den Umgebungsbedingungen eingestellt werden.

Die NTSC-Farbton-Einstellung erscheint nur dann als Menü-Option, wenn eine NTSC-Signalquelle an Ihrem Fernseher angeschlossen ist. Hiermit kann der Farbton geändert werden.

Die Farbbalance-Einstellung ermöglicht Ihnen das Festlegen des allgemeinen Farbtons auf dem Bildschirm.

Farbton



P-NR



AI



Mit P-NR werden unerwünschte Bildstörungen (Rauschen) automatisch verringert.

Mit AI wird das empfangene Bild automatisch analysiert. Die Daten werden verarbeitet, um verbesserten Kontrast, optimale Bildtiefe und intensive Farbtöne zu bieten.

P-NR = Picture-Noise Reduction (Bildrauschunterdrückung)

AI = Artificial Intelligence (Künstliche Intelligenz)

Einstellungen persönlicher Art lassen sich durch die Taste "STR" abspeichern und über die Taste "N" abrufen. "N" ist bei Auslieferung der Fabrikstatus.

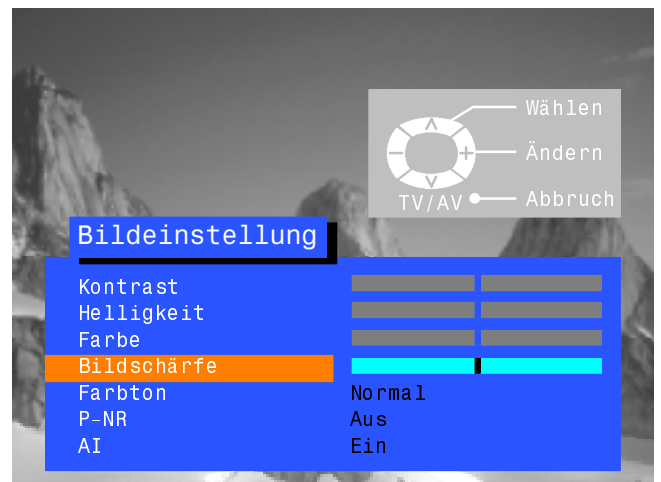

TONEINSTELLUNG

Über die Toneinstellung können Sie alle Aspekte der Tonqualität nach Ihren Wünschen einstellen.

Menü 'Toneinstellung' öffnen



Mit dem Cursor zu Ihrer Wahl



Pegel höher/niedriger stellen oder Optionen festlegen



TV/AV-Taste drücken, um das Menü 'Toneinstellung' zu verlassen.



Einstellungen persönlicher Art lassen sich durch die Taste "STR" abspeichern und über die Taste "N" abrufen. "N" ist bei Auslieferung der Fabrikstatus.

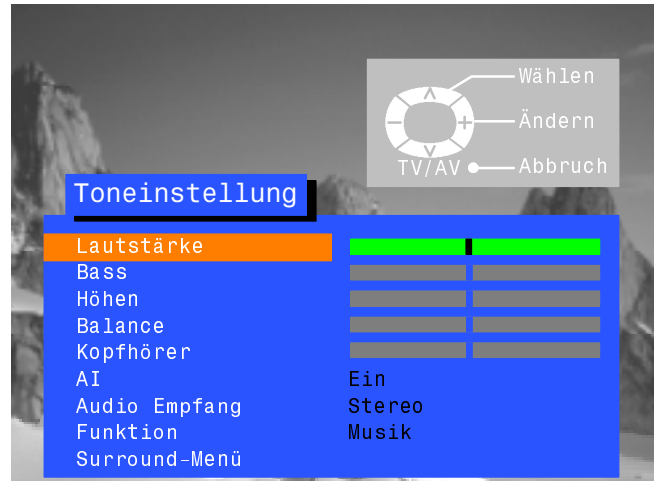

Lautstärke

Mit 'Lautstärke' wird die allgemeine Lautstärke für den Fernseher eingestellt

Bass

'Baß' betont die unteren, tieferen Frequenzen und kann stärker oder schwächer eingestellt werden.

Höhen

'Höhen' betont die höheren, schärferen Frequenzen und kann stärker oder schwächer eingestellt werden.

Balance

(Nicht bei jeder Tonwiedergabeart verfügbar). 'Balance' beeinflusst das Verhältnis zwischen dem rechten und linken Lautsprecher und kann so eingestellt werden, daß der Klang aus den beiden Lautsprechern für Ihre Sitzposition ausgewogen ist.



Die Lautstärke im Kopfhörer läßt sich unabhängig von den Lautsprechern im Fernseher einstellen. So können nach Bedarf zwei verschiedene Lautstärken ausgewählt werden.

AI



Mit AI wird das empfangene Tonsignal automatisch analysiert. Die Daten werden verarbeitet, um verringerte Störungen und gleichlauten Ton für das gesendete Programm zu bieten. Der Vorgang dauert ca. 10 Sekunden.

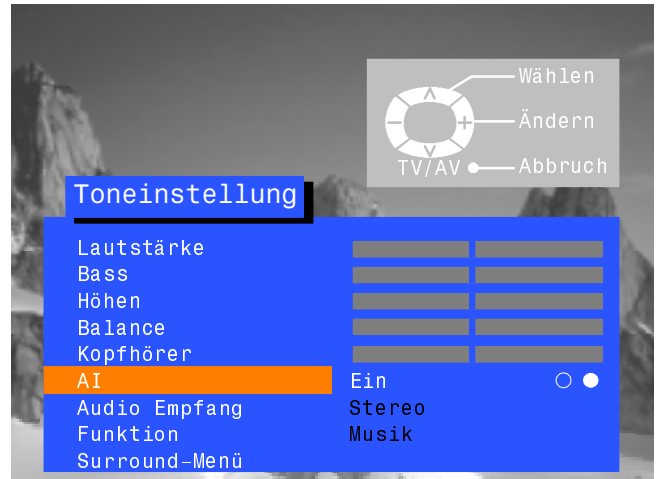

Audio Empfang



MPX wird normalerweise auf Stereo gestellt, um die beste Tonwiedergabe zu gewährleisten. Wenn jedoch der Empfang schlechter wird oder Stereo nicht erhältlich ist, sollte auf Mono umgestellt werden. Sie können auch Mono (M1) und (M2) wählen, wenn diese Signale gesendet werden.

Funktion



(Nicht bei jeder Tonwiedergabeart verfügbar).

Im Musik- oder Sprachmodus kann die Klangwiedergabe durch die Wahl der entsprechenden Funktion verbessert werden.

Surround-Menü

Erlaubt Zugriff auf das Dolby Pro Logic Surround-Menü – siehe Seite 19.

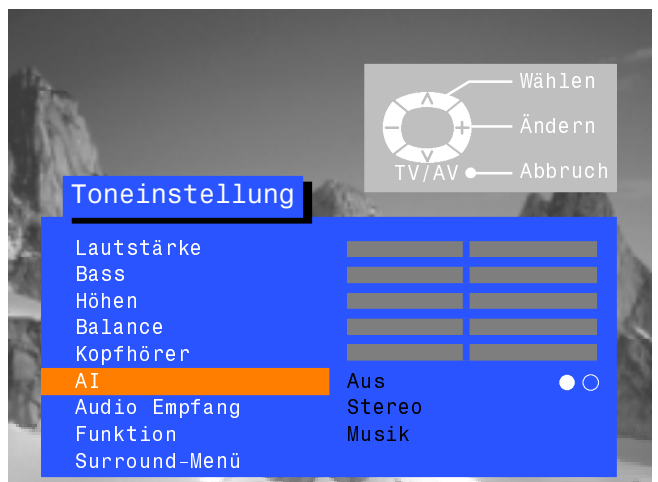

INSTALLATION

Über das Menü 'Installation' erhalten Sie Zugriff auf zahlreiche fortgeschrittene Funktionen sowie das TV-Speicher-Menü

Menü 'Installation' öffnen



Mit dem Cursor zu Ihrer Wahl



Pegel höher/niedriger stellen, Optionen festlegen oder weitere Menüs aufrufen



TV/AV-Taste drücken, um das Menü 'Installation' zu verlassen.

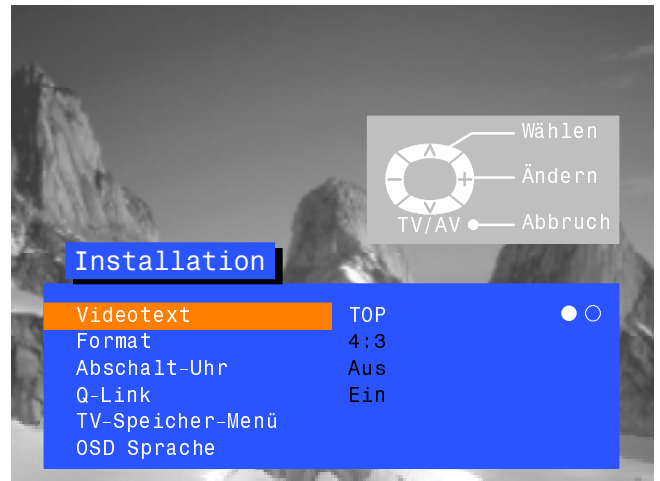

Videotext

Mit dieser Option können Sie zwischen TOP/FLOP oder LIST wählen (siehe Seite 23).

Format

Mit der Formatfunktion können Sie Kinoformate im korrekten Bildverhältnis (16:9) darstellen.

Abschalt-Uhr

Mit der Abschaltuhr kann der Fernseher zu einer geplanten Zeit abgeschaltet werden (0-90 Minuten lang in 15-Minuten-Abschnitten).

Q-Link

Q-Verbindung ermöglicht Ihnen Datenkommunikation mit einem kompatiblen VCR zu aktivieren oder zu deaktivieren. (Siehe Seite 17).

TV-Speicher-Menü

Das TV-Speicher-Menü bietet Zugriff auf viele weitere Funktionen, darunter Ändern, ATP, Feinabstimmung, Suchlauf, Farbsystem und Lautstärke (siehe Seite 9).

OSD Sprache

Über das Menü 'OSD Sprache' können Sie die gewünschte Sprache für Bildschirm-Menüs wählen (siehe Seite 16).

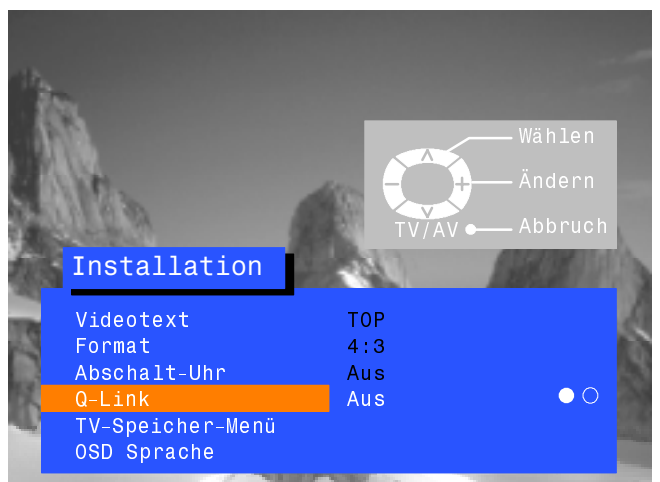
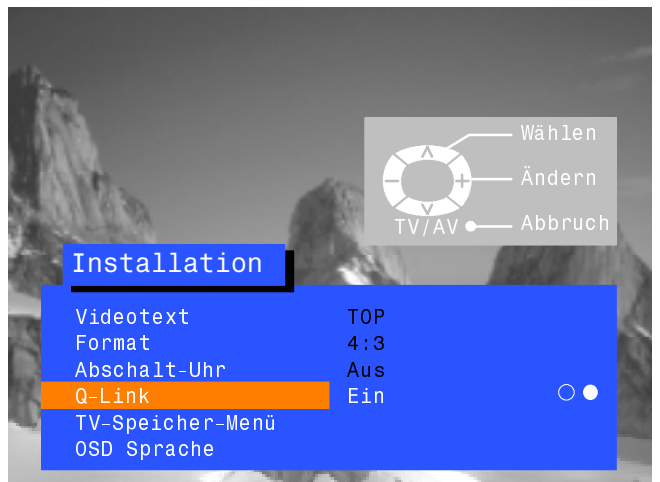

TV-SPEICHER-MENÜ

Das TV-Speicher-Menü bietet Zugriff auf die Menüs für automatischen Suchlauf, manuellen Suchlauf und Feinabstimmung.

Menü 'Installation' öffnen



Weiter zum TV-Speicher-Menü



TV-Speicher-Menü aufrufen



Mit dem Cursor zu Ihrer Wahl



Pegel höher/niedriger stellen, Optionen festlegen oder weitere Menüs aufrufen



TV/AV-Taste drücken, um das Menü zu verlassen.

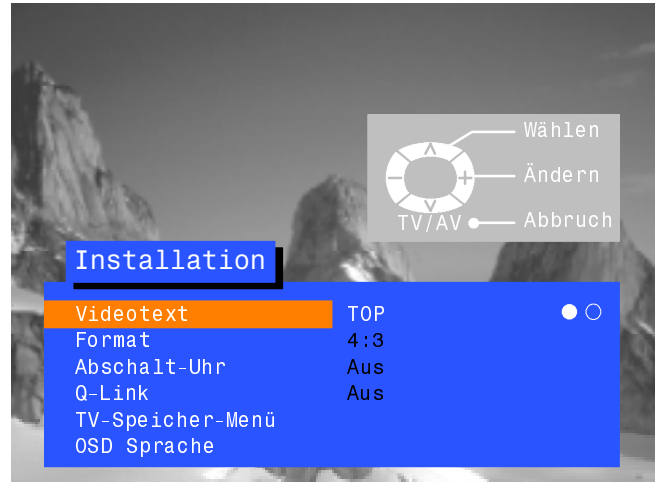

Ändern

Mit dem Menü 'Ändern' können Sender bewegt, eingefügt, gelöscht, benannt oder gesperrt werden. Zugriff auf das TV-System ist ebenfalls möglich (siehe Seite 10).

ATP

Mit dem ATP-Menü können Sie Ihr Fernsehgerät automatisch neu abstimmen (siehe Seite 14).

Suchlauf

Mit dem Menü 'Suchlauf' können einzelne Programmpositionen manuell abgestimmt werden. (siehe Seite 15).



Feinabstimmung

Mit der Feinabstimmung können die einzelnen Sender fein abgestimmt werden.



Mit dem Menü 'Farbsystem' können Sie den richtigen Übertragungsstandard wählen.

Lautstärkekorrektur

Mit dieser Funktion kann die Lautstärke für einzelne Sender eingestellt werden.

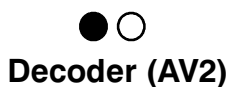

Diese Option wird verwendet, wenn ein Decoder über AV2 angeschlossen ist. Auf "On" einstellen, wenn ein codiertes Signal vom Decoder verarbeitet werden soll.

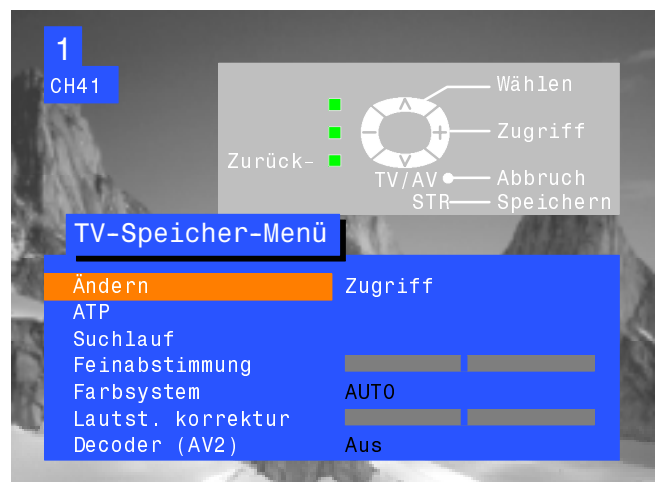

TV-SPEICHER-MENÜ - ÄNDERN

Über das Menü 'Ändern' können Sendekanäle geändert werden.

Menü 'Installation' öffnen

SET UP



Weiter zum TV-Speicher-Menü



TV-Speicher-Menü aufrufen



Weiter zum Menü 'Ändern'



Menü 'Ändern' aufrufen



Gewünschte Änderungen vornehmen (siehe folgende Abschnitte)

STR-Taste drücken, um Änderungen zu speichern

STR



Abschließend zum Verlassen des Menüs 'Ändern' die TV/AV-Taste drücken.

TV/AV

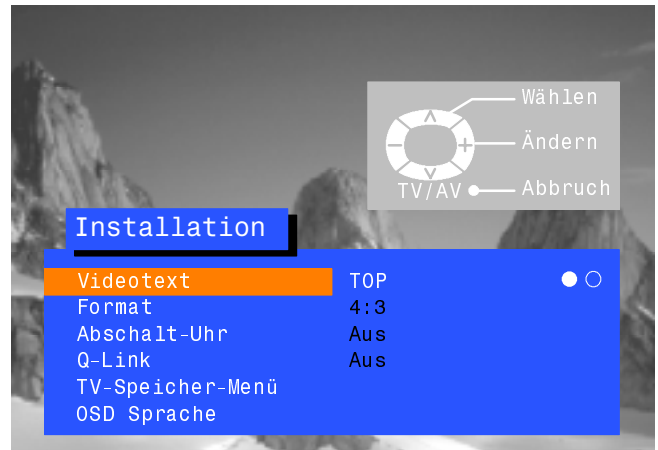

Eine unerwünschte Programmposition löschen

Programmposition auswählen



Rote Taste auf der Fernbedienung drücken



Zur Bestätigung erneut rote Taste drücken



Wenn Sie das Programm-bearbeitungsmenü nicht länger benötigen, drücken Sie bitte die TV/AV-Taste um es zu verlassen.

TV/AV

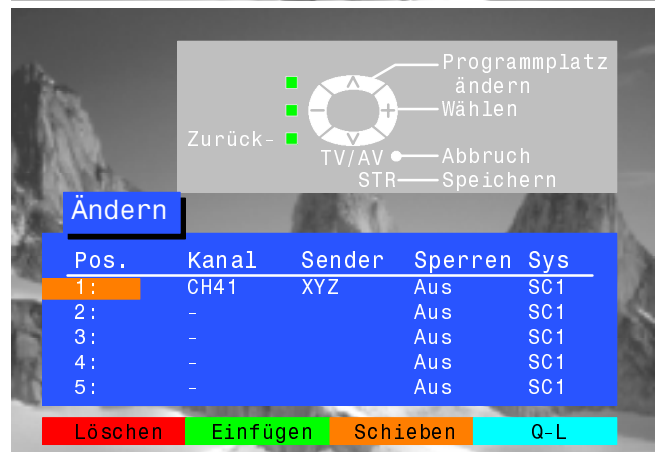
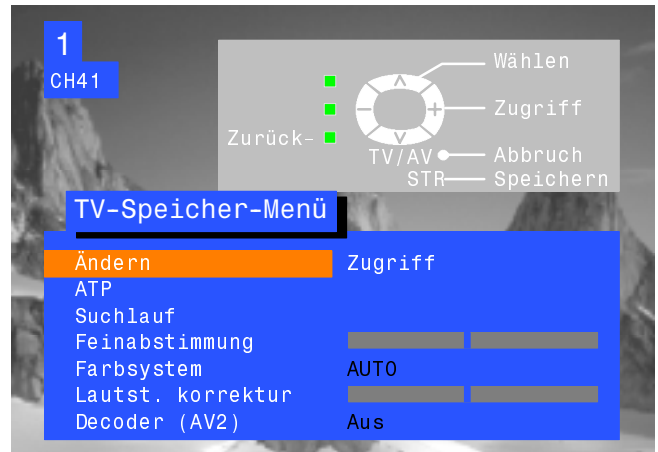

TV-SPEICHER-MENÜ - ÄNDERN

Eine Programmposition einfügen

Programmposition, in die das neue Programm eingefügt werden soll, auswählen



Grüne Taste drücken



Zur Bestätigung erneut grüne Taste drücken



Diese unbesetzte Position kann nun abgestimmt, benannt, gesperrt und dem TV-System Ihrer Wahl zugeordnet werden

STR-Taste drücken, um Änderungen zu speichern



Wenn Sie nun das Menü 'Ändern' verlassen möchten, die TV/AV-Taste drücken

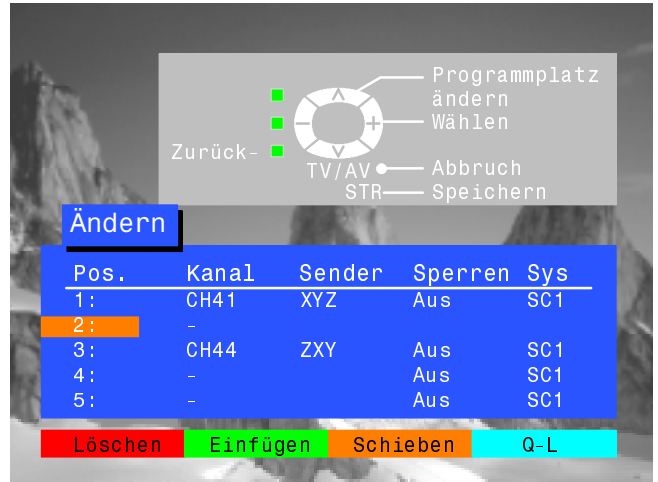

Ein Programm an eine andere Position schieben

Zu verschiebende Programmposition auswählen



Gelbe Taste auf der Fernbedienung drücken



Neue Position auswählen



Zur Bestätigung erneut gelbe Taste drücken



Wenn Sie das Programm-bearbeitungsmenü nicht länger benötigen, drücken Sie bitte die TV/AV-Taste um es zu verlassen.

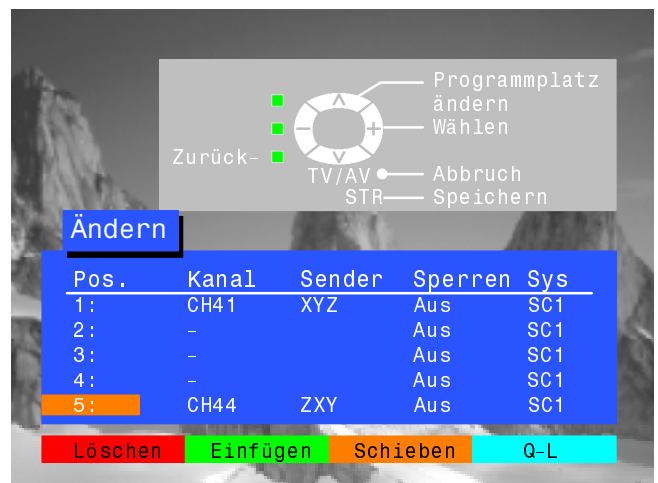
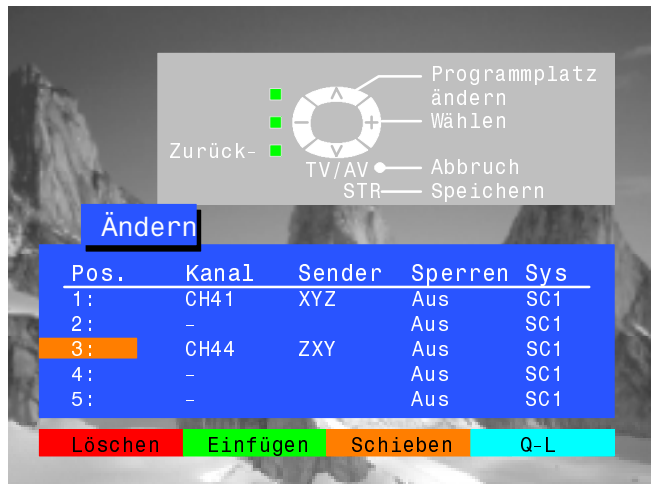

TV-SPEICHER-MENÜ - ÄNDERN

Eine Programmposition abstimmen

Programmposition auswählen



Cursor zur Spalte 'Kanal' bewegen



Kanalnummer höher oder niedriger stellen oder C-Taste für Kanal-Direkteingabe drücken (siehe Seite 4).



STR-Taste drücken, um Änderungen zu speichern



Wenn Sie nun das Menü 'Ändern' verlassen möchten, die TV/AV-Taste drücken

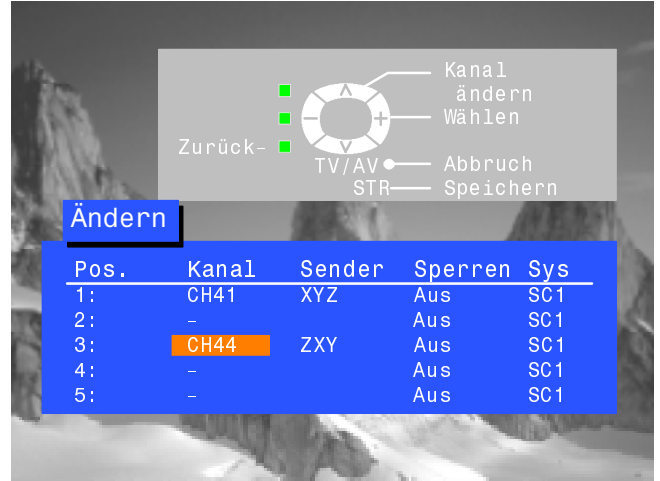

Eine Programmposition neu benennen

Programmposition auswählen



Cursor zur Spalte 'Sender' bewegen



Neues Zeichen wählen



Cursor zur nächsten Zeichenposition bewegen



Weiter, bis Name komplett ist

STR-Taste drücken, um Änderungen zu speichern



Wenn Sie das Programm-bearbeitungsmenü nicht länger benötigen, drücken Sie bitte die TV/AV-Taste um es zu verlassen.

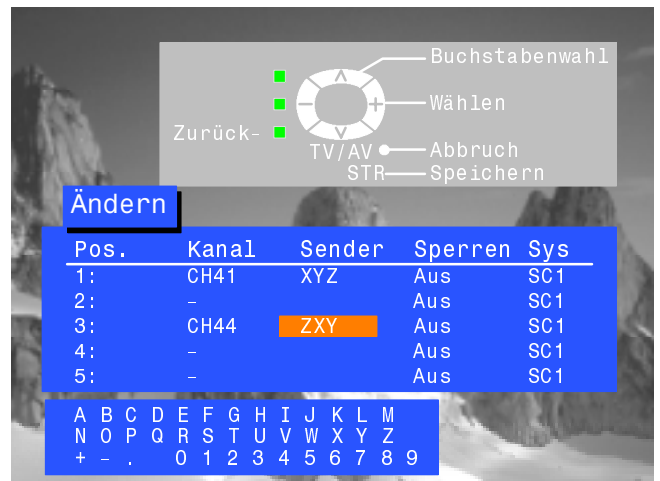

TV-SPEICHER-MENÜ - ÄNDERN

Ein Programm sperren, um Zugriff zu verhindern

Programmposition auswählen



Cursor zur Spalte 'Sperren' bewegen



Zwischen 'Aus' oder 'Ein' wählen



STR-Taste drücken, um Änderungen zu speichern



Wenn Sie nun das Menü 'Ändern' verlassen möchten, die TV/AV-Taste drücken



Hinweis:

Wenn eine Programmposition gesperrt wurde, ist die direkte Kanaleingabe mit der Taste 'C' und den Zahlentasten auf der Fernbedienung nicht möglich.

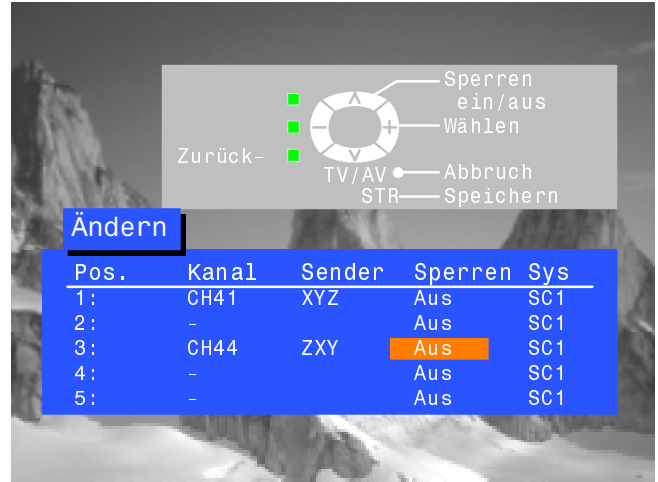

Das TV-System für eine bestimmte Programmposition ändern

Programmposition auswählen



Cursor zur Spalte 'Sys' bewegen



Gewünschtes Tonsystem wählen:
 SC1 : PAL B, G, H / SECAM B, G
 SC2 : PAL I
 SC3 : PAL D, K / SECAM D, K
 F : SECAM L/L'



STR-Taste drücken, um Änderungen zu speichern



Wenn Sie nun das Menü 'Ändern' verlassen möchten, die TV/AV-Taste drücken

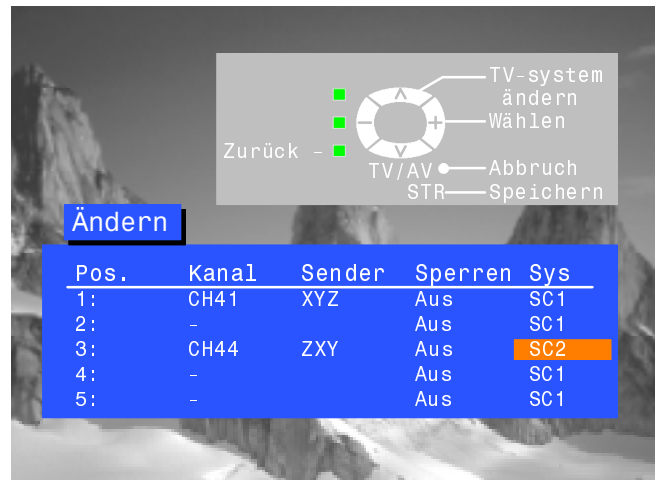

Programminformationen zu einem kompatiblen Videorecorder (Anschluß über AV2) kopieren

Cursor zur Spalte 'Pos.' bewegen



Blaue Taste auf der Fernbedienung drücken
 Programmdatei werden nun zum Videorecorder gesendet. Dies kann einige Sekunden dauern, je nach Anzahl der gespeicherten Sender.







Wenn Sie das Programmbearbeitungsmenü nicht länger benötigen, drücken Sie bitte die TV/AV-Taste um es zu verlassen.



TV-SPEICHER-MENÜ - AUTOMATISCHER SENDERSUCHLAUF (ATP)

Das ATP-Menü ermöglicht eine automatische Neuabstimmung des Fernsehers auf die örtlichen Sender. Dies ist sehr praktisch, wenn Sie in einen anderen Landesteil umziehen.

- Menü 'Installation' öffnen 
- Weiter zum TV-Speicher-Menü 
- TV-Speicher-Menü aufrufen 
- Weiter zum ATP-Menü 
- ATP-Menü aufrufen 
- Taste drücken, um Start zu bestätigen 
- Ihr Land auswählen 
- Taste drücken, um ATP zu starten 

Das Fernsehgerät wird Ihre lokalen Sender suchen, identifizieren und der Reihenfolge nach sortieren. Wenn ein kompatibler Videorecorder über die AV2-Buchse angeschlossen ist, werden Senderdaten über Q-Link an den Videorecorder gesendet (siehe Seite 17).

Nach Abschluß dieses Vorgangs erscheint Programmposition 1 auf dem Bildschirm.
ATP = Auto Tuner Presetting

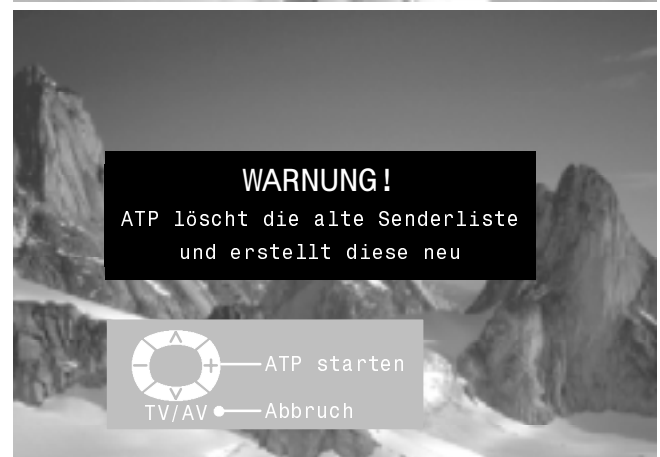
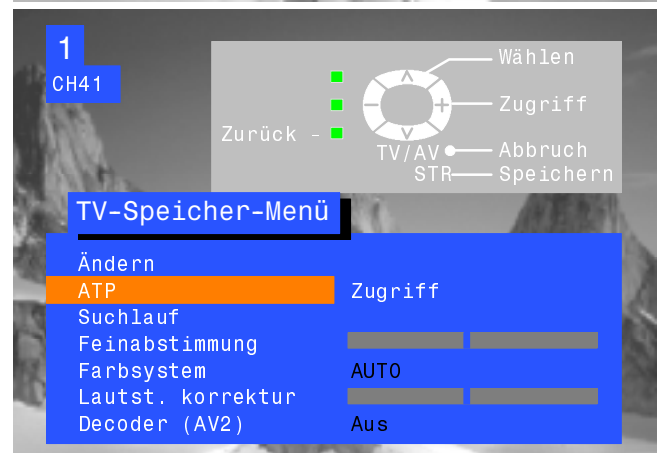

TV-SPEICHER-MENÜ - MANUELLER SUCHLAUF

Der Suchlauf für Programmpositionen kann über das Bildschirm-Menü oder die Bedientasten am Gerät aufgerufen werden

Menü 'Suchlauf'

- SET UP
- Menü 'Installation' öffnen 
- Weiter zum TV-Speicher-Menü 





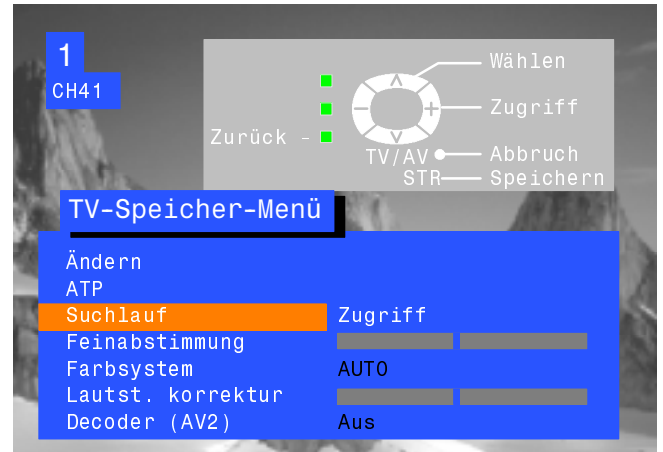

- TV-Speicher-Menü aufrufen 
- Weiter zum Menü 'Suchlauf' 

- Menü 'Suchlauf' aufrufen 
- Abzustimmende
Programmposition auswählen 

- Mit dem Abstimmen beginnen 
- Wenn gewünschter Sender
gefunden ist, durch Drücken der
STR-Taste speichern 
- Menü durch Drücken der
TV/AV-Taste verlassen 







Suchlauf (am Gerät)

- Taste F (am Gerät) drücken, bis
'Senderabstimmung' angezeigt wird 
- Plus- oder Minustaste drücken, um
Senderabstimmung aufzurufen 
- TV/AV-Taste drücken, um zwischen
'Programm ändern', 'Suche' oder
'TV-System ändern' umzuschalten 
- Plus- oder Minustaste drücken, um
Programmposition zu ändern,
Suchlauf zu beginnen oder
TV-System zu ändern 
- Wenn gewünschter Sender
gefunden ist, durch Drücken der
STR-Taste speichern 
- Zum Abstimmen weiterer Sender
Verfahren wiederholen, oder zum
Beenden die F-Taste drücken 



OSD (BILDSCHIRM-MENÜ)-SPRACHE

Bei der anfänglichen Installation des Fernsehers wurde die Menüsprache gemäß des von Ihnen gewählten Landes eingestellt. Wenn Sie eine andere Sprache verwenden möchten, können Sie eine aus dem Menü 'OSD Sprache' auswählen.

- Menü 'Installation' öffnen 
- Weiter zum Menü 'OSD Sprache' 
- Menü 'OSD Sprache' aufrufen 
- Cursor auf gewünschte Sprache bewegen 
- TV/AV-Taste drücken, um Sprache auszuwählen und Menü zu verlassen 

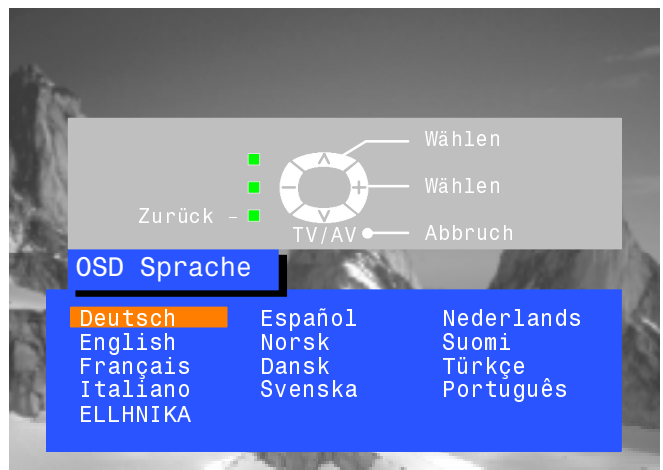

Über Q-Link kann das Fernsehgerät mit Ihrem Videorecorder kommunizieren.

Menü 'Installation' öffnen



Cursor auf Q-Link bewegen



Sicherstellen, daß Q-Link auf "Ein" gesetzt ist.



TV/AV-Taste drücken, um Menü zu verlassen.

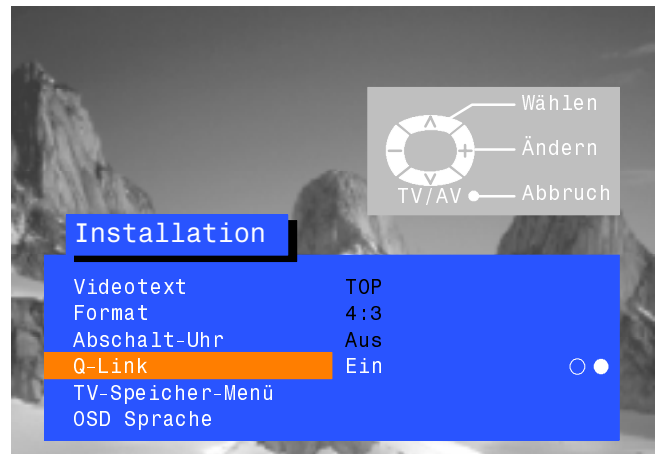

Der Videorecorder muß über ein SCART-Kabel (Vollfunktionstyp) angeschlossen sein, das von der AV2-Buchse des Fernsehers zur entsprechenden Buchse des Videorecorders führt. Weitere Informationen finden Sie in der Bedienungsanleitung Ihres Videorecorders. Mit Q-Link, NEXTVIEWLINK oder ähnlicher Technologie kann das Fernsehgerät einen kompatiblen Videorecorder anweisen, das zur Zeit auf dem Bildschirm angezeigte Programm aufzunehmen, ungeachtet der auf dem Videorecorder eingestellten Programmposition. Dies vereinfacht das Aufnehmen von Programmen bedeutend.

Aufnehmen des gerade ausgestrahlten Programms

Taste 'TV-DIREKTAUFNAHME' auf der Fernbedienung drücken



Wenn der Videorecorder im Bereitschaftsmodus ist, wird er beim Drücken dieser Taste automatisch eingeschaltet.

Auf dem Bildschirm erscheint eine Meldung vom Videorecorder, die anzeigt, was gerade aufgenommen wird oder aus welchem Grund keine Aufnahme stattfinden kann:

Aufnahme vom TV-Tuner

Aufnahme von VCR-tuner

Der Videorecorder nimmt das Programmsignal von seinem eigenen Tuner auf. Sie können den Fernseher ausschalten und die Videoaufnahme wie gewohnt weiter laufen lassen.

Aufnahme von externer Quelle TV

Der Videorecorder nimmt das Programmsignal vom Fernseher auf. Sie dürfen auf keinen Fall das Programm wechseln oder den Fernseher ausschalten, da der Videorecorder ansonsten automatisch die Aufnahme abbricht und abgeschaltet wird.

Keine Aufnahme - BAND GESCHÜTZT

Der Aufnahmeschutz hinten an der Videokassette wurde entfernt.

Es können z.B. auch folgende andere Meldungen erscheinen:

Keine Aufnahme - KEIN BAND

Keine Aufnahme - VCR NIMMT AUF

Keine Aufnahme - WIEDERGABE LÄUFT

Keine Aufnahme - BAND BESCHÄDIGT

Aufnahme von externer Quelle VCR

Keine Aufnahme - KEIN SIGNAL

Austauschen von Senderinformationen

Um korrekte Aufnahmen zu gewährleisten, sollten Fernseher und Videorecorder Senderinformationen austauschen (siehe Seite 13).

- Immer wenn die ATP-Funktion verwendet wird, werden die Senderdaten zum Videorecorder heruntergeladen.

Automatisches Ein- und Ausschalten

Mit Q-Link-Videorecordern von Panasonic stehen folgende Zusatzfunktionen zur Verfügung:

- Wenn Sie eine Kassette in den Videorecorder einlegen und die Abspieltaste drücken, wird der Fernseher automatisch eingeschaltet und wählt den AV2-Eingang, so daß Sie die Aufnahme sehen können.
- Wenn Sie den Fernseher ausschalten, während sich der Videorecorder im Stop-, Schnellvorlauf- oder Schnelrücklauf-Modus befindet, wird der Videorecorder automatisch ausgeschaltet.

Deaktivieren der Q-Link-Kommunikation

Wenn Sie Q-Link nicht verwenden möchten, öffnen Sie das Menü 'Installation' und stellen Sie die Option 'Q-Link' auf 'Aus' (siehe Seite 8).

Wichtiger Hinweis:

Nicht alle Videorecorder unterstützen dieses Datenkommunikationssystem, und einige unterstützen möglicherweise nur bestimmte Funktionen. Weitere Informationen finden Sie in der Bedienungsanleitung Ihres Videorecorders.

Wenn Q-Link nicht funktioniert, sollten Sie zuerst sicherstellen, daß Ihr SCART-Kabel ein Vollfunktionskabel ist. Fragen Sie Ihren Händler nach weiteren Einzelheiten.

AUDIO/VIDEO - AUSWAHL UND INSTALLATION

Über das Menü 'AV-Auswahl' können Sie wählen, welche AV-Quelle gezeigt werden soll.

TV/AV-Taste drücken



Entsprechende farbige Taste auf der Fernbedienung drücken (solange die Optionen auf dem Bildschirm angezeigt werden)



Die Optionen verschwinden

Sie können auch Änderungen in den Menüs 'Installation' und 'Toneinstellung' vornehmen

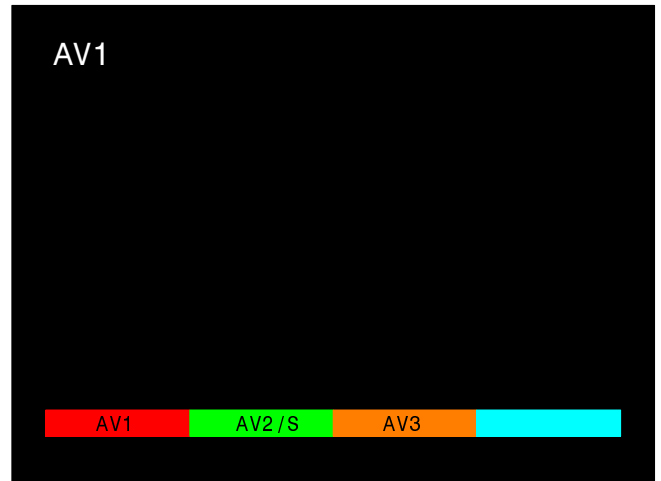

Installation

Menü 'Installation' öffnen



Mit dem Cursor zu Ihrer Wahl



Änderungen oder Optionen aufrufen



Zum Verlassen des Menüs die TV/AV-Taste drücken.

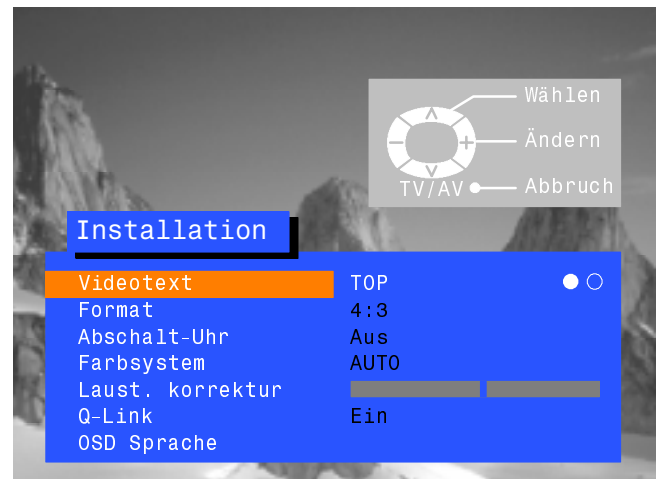

Toneinstellung

Menü 'Toneinstellung' öffnen



Mit dem Cursor zu Ihrer Wahl



Änderungen oder Optionen aufrufen



Zum Verlassen des Menüs die TV/AV-Taste drücken

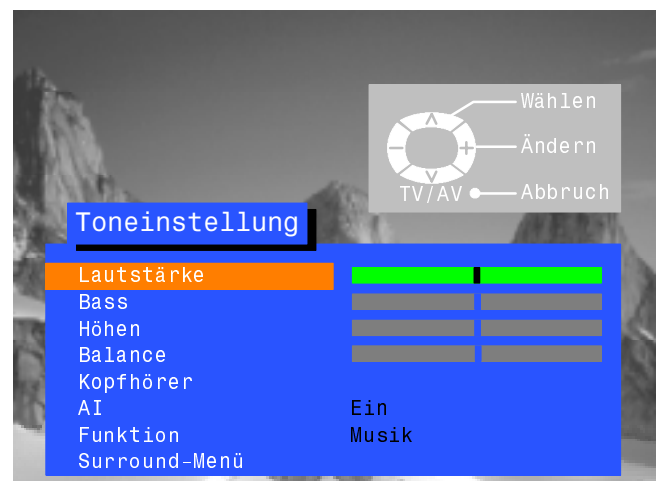

SURROUND-MENÜ

Im Normalfall erfolgt die Stereo-Tonwiedergabe über den rechten und linken Lautsprecher, bei **Dolby Pro Logic Raumton** aber auch über einen Kanal in der Mitte und von hinten. Der mittlere Kanal verbessert die Tonschärfe beim Raumton und beim Dialog, während der Hintere Tonkanal die Raumtonwirkung verstärkt und spezielle Effekte erzeugt.

Die **Dolby Pro Logic Raumtonwiedergabe** setzt voraus, daß Sie Fernsehprogramme, die mit entsprechenden Signalen gesendet werden, als Stereosendung empfangen können. Wenn in Ihrem Empfangsbereich keine Stereosendungen ausgestrahlt werden, fehlen die **Dolby Pro Logic Raumtonsignale** beim Empfang, also ist dann auch keine **Dolby Pro Logic Raumtonwiedergabe** möglich (bzw. nur beim Abspielen einer Stereo-Videobandaufnahme oder einer Stereo-Laser-Videodisc).

Dolby Pro Logic Raumton funktioniert mit Videobandaufnahmen, Laser-Videodiscs und Fernsehprogrammen mit dem Dolby Raumtonsymbol.

Haupt-Menü öffnen



Weiter zur Toneinstellung



Zugriff



Weiter zur Surround-Menü



Zugriff



Mit dem Cursor zu Ihrer Wahl

TV/AV



Auswahl von Optionen bzw. ändern von Pegeleinstellungen.

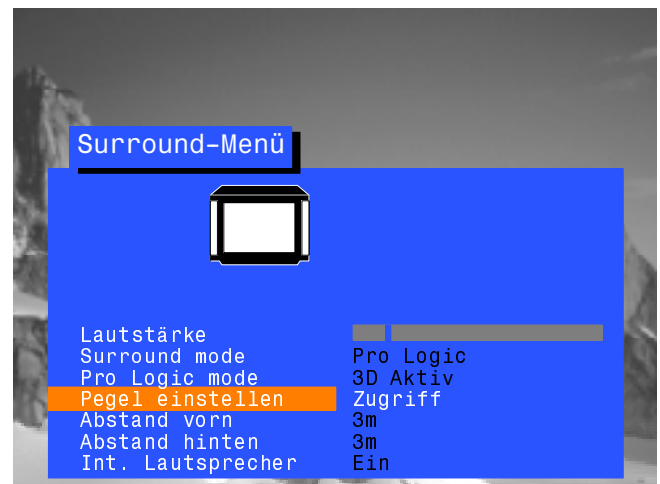
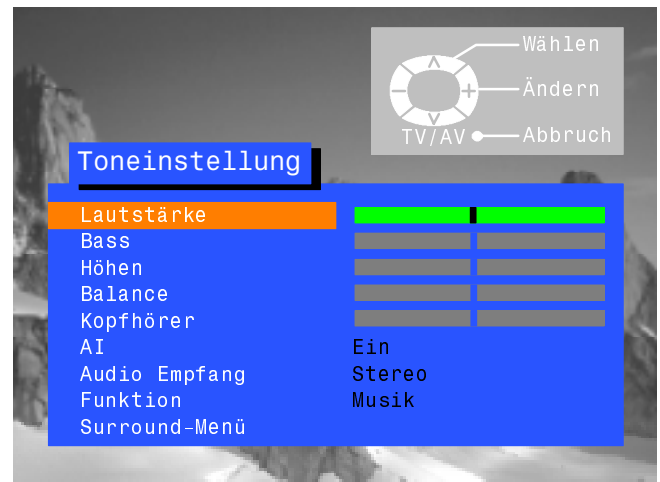

Lautstärke

Mit 'Lautstärke' wird die allgemeine Surround-Lautstärke eingestellt.

Surround mode



Die Raumtonwiedergabe ist auf zweierlei Weise möglich: mit Pro Logic oder mit Tonsimulation.

Einstellung auf Pro Logic oder Simulation



Schalten Sie auf die gewünschte Einstellung um.

Pegel einstellen

Die Lautstärke der einzelnen Lautsprecher, d.h. links, rechts, in der Mitte und hinten, stellen Sie von Ihrem normalen Sitzplatz aus ein, bis Sie die optimale Wiedergabe erhalten. Zum Einstellen können Sie das TV-Tonsignal oder das vorhandene Testsignal benutzen. Die Lautsprechereinstellmöglichkeiten hängen vom eingestellten Wiedergabemodus ab.

Abstand vorn



Zum Einstellen der Entfernung des Zuhörers von den vorderen Lautsprechern.

Abstand hinten



Zum Einstellen der Entfernung des Zuhörers von den hinteren Lautsprechern. Wenn die hinteren Surround-Lautsprecher näher zum Zuhörer stehen als der mittlere Lautsprecher, hören Sie vielleicht Dialog-'Streuung' von den hinteren Surround-Lautsprechern. Die Lautstärke des hinteren Kanals muß möglicherweise reduziert werden, um dieses Phänomen zu beseitigen.

Int. Lautsprecher



Sind normalerweise an, wenn jedoch separate extern verstärkte Frontlautsprecher angeschlossen werden, kann man die internen Lautsprecher abschalten. Siehe Seite 28 für Anschlußdetails.

DOLBY PRO LOGIC BETRIEB

Im Modus 'Surround Pro Logic' stehen vier Betriebsarten zur Verfügung: 3D Active, Normal, Phantom oder 3 Stereo. 3D Active verwendet integrierte Schaltkreise, um die Surround-Lautsprecher zu simulieren. Verwenden Sie diese Einstellung, bis zusätzliche Verstärker und Lautsprecher angeschlossen sind.

3D Active Raumtonwiedergabe mit Dolby Pro Logic

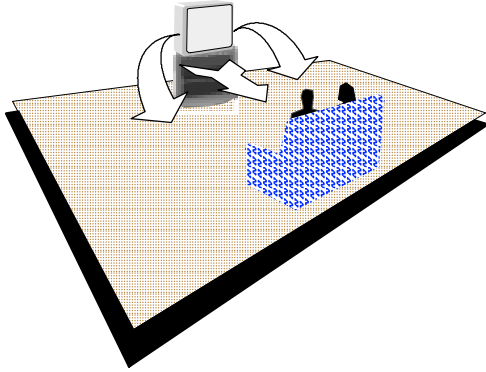

Hinweis:

Die Lautstärkeneinstellung der Lautsprecher kann in 3D Active nicht geändert werden.



Mit Druck auf den Raumtonschalter ("Surround") schalten Sie auf 2-Kanal-Tonwiedergabe um (und umgekehrt).

Ist die Surround-Funktion in die Off-Position geschaltet, ist eine Balance-Regelung als Zusatzoption im Tonmenü möglich.

Für Normal, Phantom und 3 Stereo müssen zusätzliche Verstärker und Lautsprecher angeschlossen sein. Siehe Seite 27 für Hinweise zum Anschließen zusätzlicher Verstärker und Lautsprecher.

Normal Raumtonwiedergabe mit Dolby Pro Logic

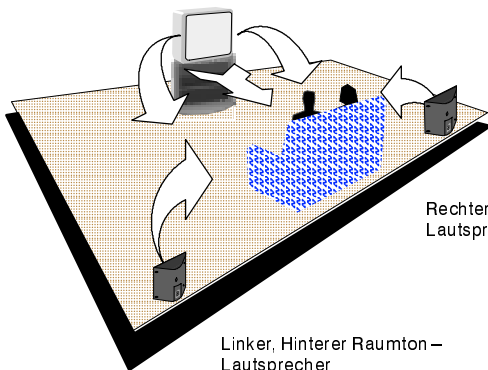

Rechter, Hinterer Raumton – Lautsprecher

Linker, Hinterer Raumton – Lautsprecher

Phantom Raumtonwiedergabe mit Dolby Pro Logic

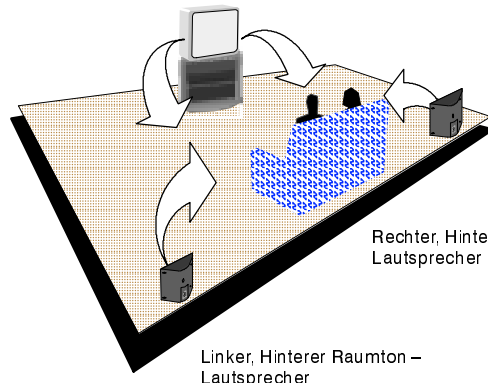

Rechter, Hinterer Raumton – Lautsprecher

Linker, Hinterer Raumton – Lautsprecher

3 Stereo Raumtonwiedergabe mit Dolby Pro Logic

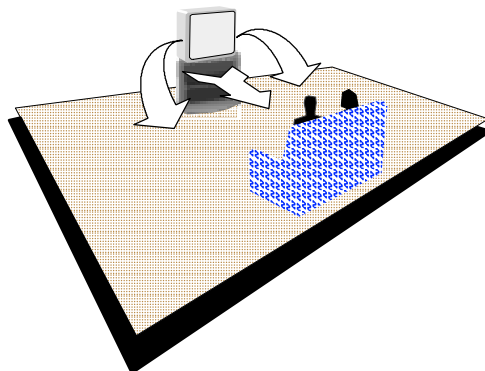

SIMULIERTER RAUMTON

Durch Simulation lassen sich verschiedene Raumtoneffekte erzielen. Dabei wird der Ton, so wie ihn das Publikum direkt hört, einschließlich der Tonreflexe von den Wänden, der Decke und dem Boden wie in einer Disko wiedergegeben. Es stehen drei verschiedene Effekte zur Auswahl, die jeweils eine andere Tonatmosphäre ergeben.

Atmosphäre	Toneffekt	Entsprechende Tonquellen
1. Disco	Ein von Musik so stark gefüllter Raum, daß man das Gefühl hat, in der Musik zu schwimmen.	Disco-, Tanz- oder Jazzmusik.
2. Spielfilm	Film-Software-Wiedergabe ohne Dolby-Raumtonsignal.	Alle Film- oder Musik-Software-Aufnahmen ohne Dolby-Raumtonsignal.
3. Live	Großes, gut besetztes Sportstadion – z.B. bei einem Länderspiel.	Alle Live-Übertragungen von Sportveranstaltungen.

PEGEL EINSTELLEN



Die Lautstärke der einzelnen Lautsprecher, d.h. links, rechts, in der Mitte und hinten, stellen Sie von Ihrem normalen Sitzplatz aus ein, bis Sie die optimale Wiedergabe erhalten. Zum Einstellen können Sie das TV-Tonsignal oder das vorhandene Testsignal benutzen.

Beim Benutzen von externer Stereoausrüstung wird empfohlen, den Lautsprecherpegel auf die Mittelpunkt-Position einzustellen.

Die Lautsprechereinstellmöglichkeiten hängen vom eingestellten Wiedergabemodus ab.

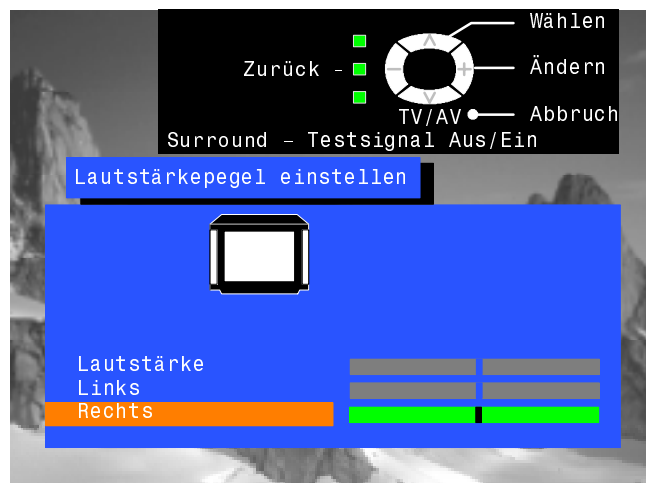

VIDEORECORDER/DVD-BEDIENUNG

Mit der Fernbedienung können auch einige Funktionen bestimmter Panasonic-Videorecorder und DVD-Geräte (DVD - Digital Video Disc) bedient werden. Einige Videorecorder und DVD-Geräte verfügen über unterschiedliche Funktionen - überprüfen Sie also die Kompatibilität anhand der Bedienungsanleitung dieser Geräte oder fragen Sie Ihren Fachhändler.



Standby (Bereitschaft)

Taste drücken, um den Videorecorder oder das DVD-Gerät auf Bereitschaftsmodus zu schalten. Erneut drücken, um Gerät wieder einzuschalten.



Videorecorder/DVD-Schalter

Mit diesem Schalter können Sie wählen, ob mit dem Bedientasten das DVD-Gerät oder Ihr Videorecorder bedient wird.



Play

Taste drücken, um Band oder DVD abzuspielen.



Stop

Taste drücken, um Band oder DVD anzuhalten.



Überspringen/Schnellvorlauf/Suchlauf vorwärts

Videorecorder: Taste drücken, um das Band schnell vorzuspulen. Im Abspielmodus schaltet die Taste auf Bildsuchlauf vorwärts um.
DVD: Taste einmal drücken, um zur nächsten Nummer zu springen. Im Abspielmodus Taste drücken und gedrückt halten, um auf Bildsuchlauf vorwärts umzuschalten.



Überspringen/Schnellrücklauf/Suchlauf rückwärts

Videorecorder: Taste drücken, um das Band schnell zurückzuspulen. Im Abspielmodus schaltet die Taste auf Bildsuchlauf rückwärts um.
DVD: Taste einmal drücken, um zur vorigen Nummer zu springen. Im Abspielmodus Taste drücken und gedrückt halten, um auf Bildsuchlauf rückwärts umzuschalten.



Pause/Standbild

Im Abspielmodus diese Taste drücken, um das Bild anzuhalten. Erneut drücken, um das Abspielen fortzusetzen.



Programm Auf/Ab

Taste drücken, um die Videorecorder-Programmposition um einen Schritt vor oder zurück zu schalten.



Aufzeichnen

Diese Taste drücken, um das Aufzeichnen zu beginnen.

- Videotext-Einrichtungen können je nach Sender unterschiedlich sein und stehen nur dann zur Verfügung, wenn der gewählte Kanal Videotext überträgt.
- Wenn im Videotext-Betrieb die Taste 'Bildeinstellung' gedrückt wird, erscheint die Kontrastfunktion mit einem Cyan-Balken. Mit Hilfe der Tasten Links und Rechts kann die Einstellung nach Belieben geändert werden.
Wenn im Videotext-Betrieb die Taste SET UP gedrückt wird, werden unten auf dem Bildschirm spezielle Funktionsoptionen eingeblendet.
- Die Lautstärke kann im Videotext-Betrieb weiterhin nach Belieben eingestellt werden.

Was ist FLOF (FASTEXT)?

Im FASTEXT-Modus erscheinen im unteren Bereich des Bildschirms vier Themenbereiche in unterschiedlichen Farben. Für Zugriff auf weitere Informationen zu einem dieser Themen müssen Sie einfach nur die entsprechende Farbtaste drücken. Mit Hilfe dieser Einrichtung erhalten Sie schnellen Zugriff auf Informationen zu den gezeigten Themen.

Was ist TOP-Videotext?

TOP-Videotext erleichtert und beschleunigt die Auswahl gewünschter Videotext-Seiten. Sie erhalten fast sofortigen Zugriff auf bestimmte Seiten - die Seite erscheint, sobald Sie die Taste drücken.

Wie funktioniert TOP?

Das TOP-System arbeitet mit den vier farbigen Tasten - Rot, Grün, Gelb und Blau - zur Auswahl folgender Informationen:

- Ein Sprung von einem Themenblock zum anderen (z.B. SPORT) wird mit der blauen Taste ausgeführt. Innerhalb dieses Themas können Sie dann mit der gelben Taste verschiedene Gruppen wählen - z.B. Tennis, Fußball, Baseball usw. Wenn die letzte Gruppe eines Blocks erreicht ist, geht die gelbe Taste zum nächsten Block über.
- Die grüne Taste wählt die nächste verfügbare FOLGENDE Seite.
- Die rote Taste wählt die nächste verfügbare VORHERIGE Seite.

Was sind die Vorteile?

- Seitenwahl mit einem Tastendruck.
- Problemlose, schrittweise Wahl des gewünschten Themas.
- Kürzere Wartezeiten.
- Wenn eine Seite nicht existiert, erscheint ein Fragezeichen unten auf dem Bildschirm.
- Anzeige des Seitenstatus im unteren Teil des Bildschirms, so daß Sie jederzeit sehen können, welche Taste die gewünschten Informationen aufruft.

Über das Menü "Installation" erhalten Sie Zugriff auf die Umschaltung des Videotext-Betriebs.

Menü 'Installation' öffnen

SET UP



Mit dem Cursor zu Ihrer Wahl



Pegel höher/niedriger stellen, Optionen festlegen oder weitere Menüs aufrufen



TV/AV-Taste drücken, um das Menü 'Installation' zu verlassen.

TV/AV

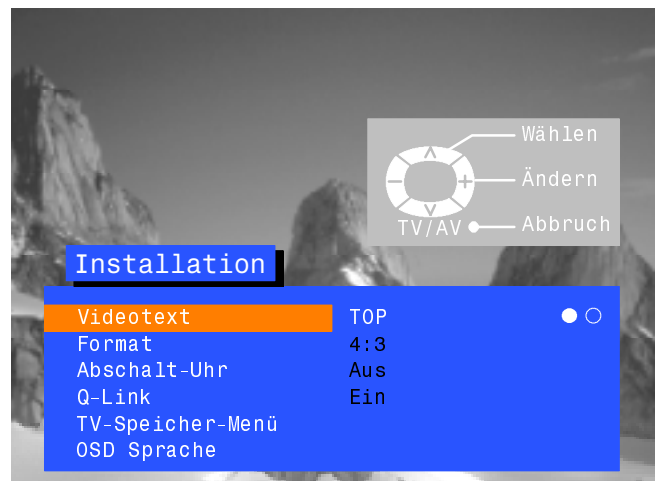

Videotext

Mit dieser Option können Sie zwischen TOP/FLOF oder LIST wählen

Was ist der LIST-Modus?

Im LIST-Modus erscheinen im unteren Bereich des Bildschirms vier Seitennummern in unterschiedlichen Farben. Diese Nummern können geändert und im Speicher des Fernsehgerätes gespeichert werden.

Die Programmposition kann nicht geändert werden, wenn Sie sich im Betrieb für "Aktuelle Nachrichtenmeldung", "Aktualisierung" oder "Codierter Zugriff auf Zusatzseiten" befinden.



TV/Videotext-Modus

Die **TV/TEXT**-Taste drücken.
Auf dem Bildschirm erscheint die Videotext-Seite.
Taste erneut drücken, wenn Sie zum TV-Modus zurückkehren möchten.



Seitenauswahl

Seiten können auf zwei Arten gewählt werden:
a. Die Auf/Ab-Tasten drücken, um die Seitenzahl um einen Schritt zu erhöhen oder zu senken.
b. Mit den Tasten 0-9 auf der Fernbedienung die Seitenzahl eingeben.



Ganz/Oben/Unten

Taste **SET UP** drücken, um spezielle Funktionen anzuzeigen; danach die **grüne** Taste drücken.
Grüne Taste erneut drücken, um die UNTERE Bildhälfte zu vergrößern.
Taste nochmals drücken, um zur normalen Größe (GANZER BILDSCHIRM) zurückzukehren.



Aufdecken

Taste **SET UP** drücken, um spezielle Funktionen anzuzeigen; danach die **rote** Taste drücken, um verdeckte Worte aufzudecken, z.B. Antworten für die Rätsel-seite. Taste erneut drücken, um Worte wieder zu verdecken.



Rote/grüne/gelbe/blau Tasten

Im TOP- oder FASTEXT-Modus beziehen sich diese Tasten auf verschiedene, farbig gekennzeichnete Themen.
Im LIST-Modus beziehen sie sich auf verschiedene, farbig gekennzeichnete Seitennummern.



LIST-Speicher

Im LIST-Modus können die vier Seitennummern nur für Kanalpositionen 1-25 geändert werden, Hierzu eine der Farbtasten drücken und die neue Seitennummer eingeben.
Die **STR**-Taste drücken und gedrückt halten, bis die Seitennummern ihre Farben ändern.



Beliebtste Seite (F.P.)

Speichert eine Lieblingsseite für sofortigen Zugriff. Dazu muß sich das Fernsehgerät im LIST-Modus befinden und auf eine Programmposition zwischen 1 und 25 eingeschaltet sein.
Die **blaue** Taste drücken, Seitennummer wählen und dann die **STR**-Taste drücken und gedrückt halten. Die Seitennummer ist damit gespeichert. Die **F.P.**-Taste drücken, um diese Seite erneut aufzurufen.

Die Programmposition kann nicht geändert werden, wenn Sie sich im Betrieb für "Aktuelle Nachrichtenmeldung", "Aktualisierung" oder "Codierter Zugriff auf Zusatzseiten" befinden.

HOLD



Halten

Halten der Teletextseite beim Ansehen mehrseitiger Information.
Erneut drücken, um zur automatischen Aktualisierung der Seiten zurückzukehren.

Anzeige aktualisieren

Taste **SET UP** drücken, um spezielle Funktionen anzuzeigen; danach die **gelbe** Taste drücken, um weiterhin das Fernsehbild zu zeigen, während Sie eine Videotext-Seite suchen.
Wenn die Seite gefunden wurde, erscheint die Seitennummer oben links auf dem Bildschirm.
Gelbe Taste erneut drücken, um die Seite anzusehen.
TV/TEXT-Taste erneut drücken, um zum normalen TV-Betrieb zurückzukehren.

SET UP



Aktuelle Nachrichtenmeldung

Wenn eine Seite für aktuelle Nachrichtenmeldungen gewählt wurde, gleichzeitig **SET UP** und die **gelbe** Taste drücken, um das normale Fernsehprogramm zu sehen. Wenn eine aktuelle Meldung eingeht, wird die Seitennummer auf dem Bildschirm angezeigt.
Gelbe Taste drücken, um die Nachrichtenmeldung anzuzeigen.
TV/TEXT-Taste drücken, um zum normalen TV-Betrieb zurückzukehren.

Aktualisierung

Gleichzeitig **SET UP** und die **gelbe** Taste drücken, um Aktualisierungen von Informationen auf bestimmten Seiten zu sehen.
Bei Empfang einer Aktualisierung wird die Seitennummer oben links auf dem Bildschirm angezeigt.
Gelbe Taste drücken, um diese Seite anzuzeigen.
TV/TEXT-Taste drücken, um zum normalen TV-Betrieb zurückzukehren.

Codierter Zugriff auf Zusatzseiten

Wenn Videotext-Informationen über eine Seite hinausgehen, kann es manchmal recht lange dauern, bis durch das automatische Weiterschalten der Zusatzseiten die gewünschte Seite erreicht wird.

Sie können die Nummer der gewünschten Zusatzseite eingeben und weiterhin das normale Programm ansehen, bis die korrekte Zusatzseite gefunden wurde.
Mit den Tasten 0-9 die gewünschte Seitennummer eingeben.

SET UP



SET UP und danach die **blaue** Taste drücken. Oben rechts auf dem Bildschirm erscheint T****.

Gewünschte Nummer der Zusatzseite eingeben, bevor T**** wieder verschwindet.
Für Seite 6 z.B. wird 0, 0, 0 und 6 eingegeben.

Die **gelbe** Taste drücken, um das normale Fernsehprogramm anzusehen.
(Im LIST-Modus **SET UP** und die **gelbe** Taste drücken.)

Wenn die Seite bereitsteht, die **gelbe** Taste drücken, um die Seite anzusehen.
Zum Löschen der Seite gibt es drei Möglichkeiten:

- **SET UP** drücken.
- Eine neue Seitenzahl wählen
- Die **TV/TEXT**-Taste drücken, um zum normalen TV-Betrieb zurückzukehren.

INDEX



Index

INDEX drücken, um zur Hauptverzeichnisseite zurückzukehren.
Je nachdem, wie die Informationen übertragen werden, muß diese Taste möglicherweise mehrmals gedrückt werden, um zur Hauptverzeichnisseite zurückzukehren.

AUDIO/VIDEO-ANSCHLÜSSE

AV3-Buchsen für RCA Audio/Video und Kopfhörer vorn am Gerät

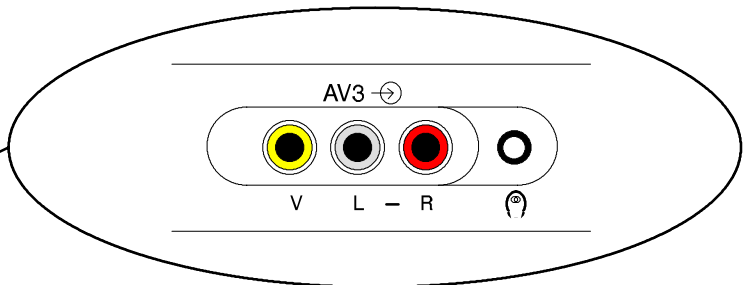

Zum Öffnen hier drücken und loslassen.

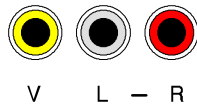

Ausgang von der Kopfhörer-Buchse

Video-Eingang
Buchse V

Audio-Eingang
Buchse L/R

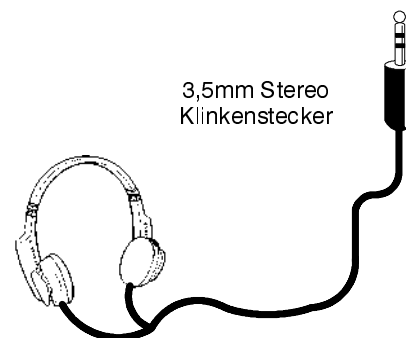
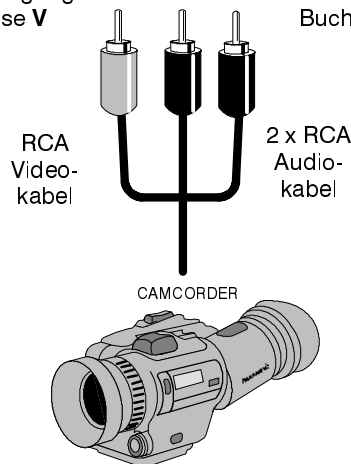

STEREO-KOPFHÖRER mit 3,5 mm Klinkestecker

Hinweis:

Das abgebildete Zubehör samt Verbindungskabeln gehört nicht zum Lieferumfang dieses Fernsehgeräts.

■ SCART-Anschlußinformationen

21-poliger AV1-SCART-Anschluß

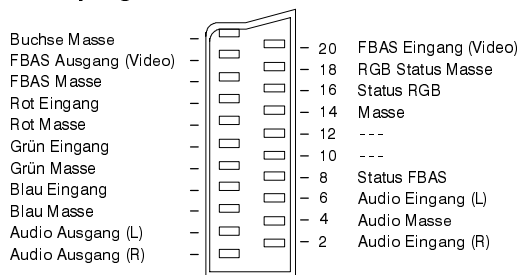

AV1 ist RGB-geeignet (rot/ grün/blau).

21-poliger AV2-SCART-Anschluß

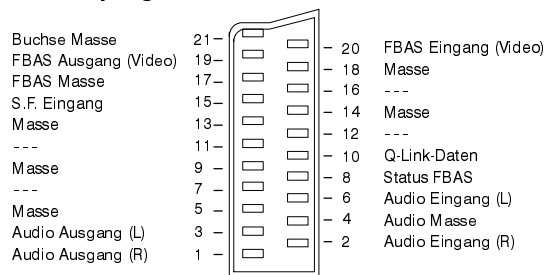

AV2 - Pole 15 und 20 sind je nach Anwendung von AV2 S-VHS/VIDEO in Betrieb

21-polige AV1/AV2 (S) SCART- und RCA Audio-Ausgangsanschlüsse hinten am Gerät

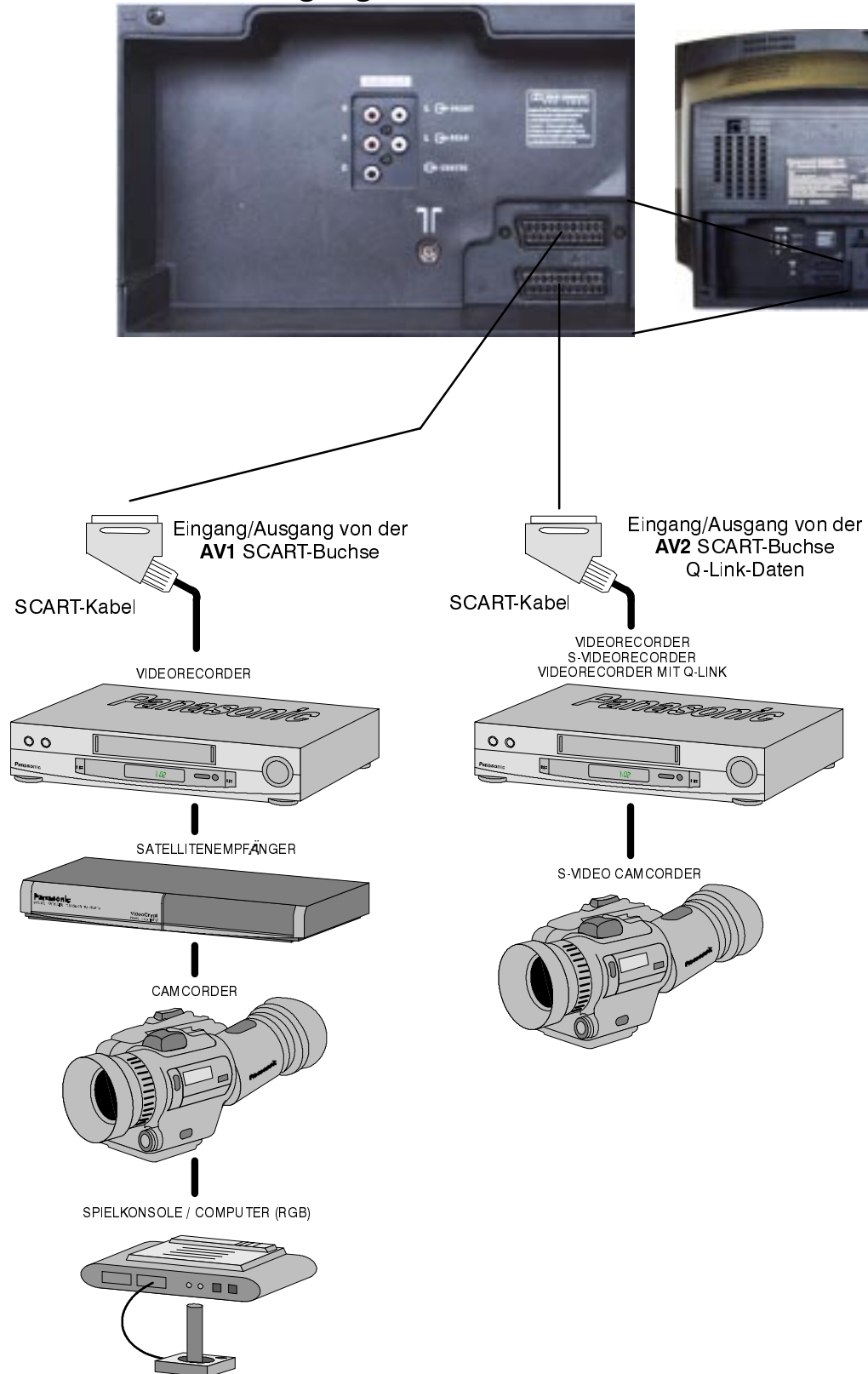

Hinweise:

Das hier abgebildete Zubehör samt Anschlusskabeln gehört nicht zum Lieferumfang dieses Fernsehgeräts. Es darf kein Computer mit TTL-Ausgang (5V) an dieses Gerät angeschlossen werden.

Audio-Ausgänge : Anschluss eines oder mehrerer externer Verstärker

Die 5 Audio-Out Anschlüsse an der Rückseite Ihres TV-Gerätes erlauben Ihnen Ihr eigenes massgeschneidertes Soundsystem durch Anschluss zusätzlicher Verstärker oder Receiver zu schaffen.

Zum Beispiel kann über die beiden Anschlüsse "FRONT-L und FRONT-R" eine vorhandene HIFI-Anlage angeschlossen werden, mit deren 2 Lautsprechern die Toninformation des linken und rechten Kanals des TV-Gerätes wiedergegeben werden.

Anschlussbeispiel siehe unten.

Die internen Lautsprecher des TV-Gerätes können dann im Surround-Menü ausgeschaltet werden.

Externe vordere Lautsprecher an einen zusätzlichen Verstärker angeschlossen.

Externer mittlerer Lautsprecher und hintere Lautsprecher, an einen zusätzlichen Verstärker angeschlossen

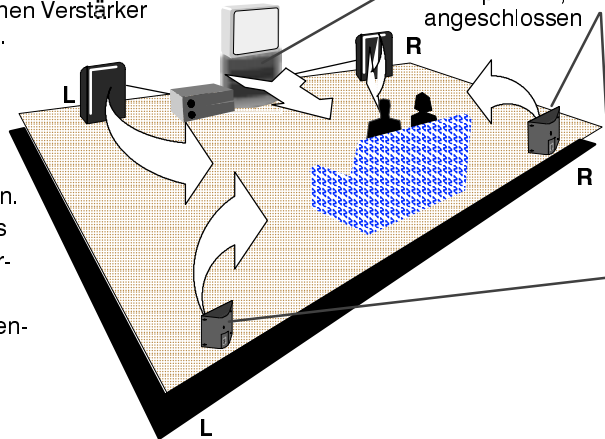







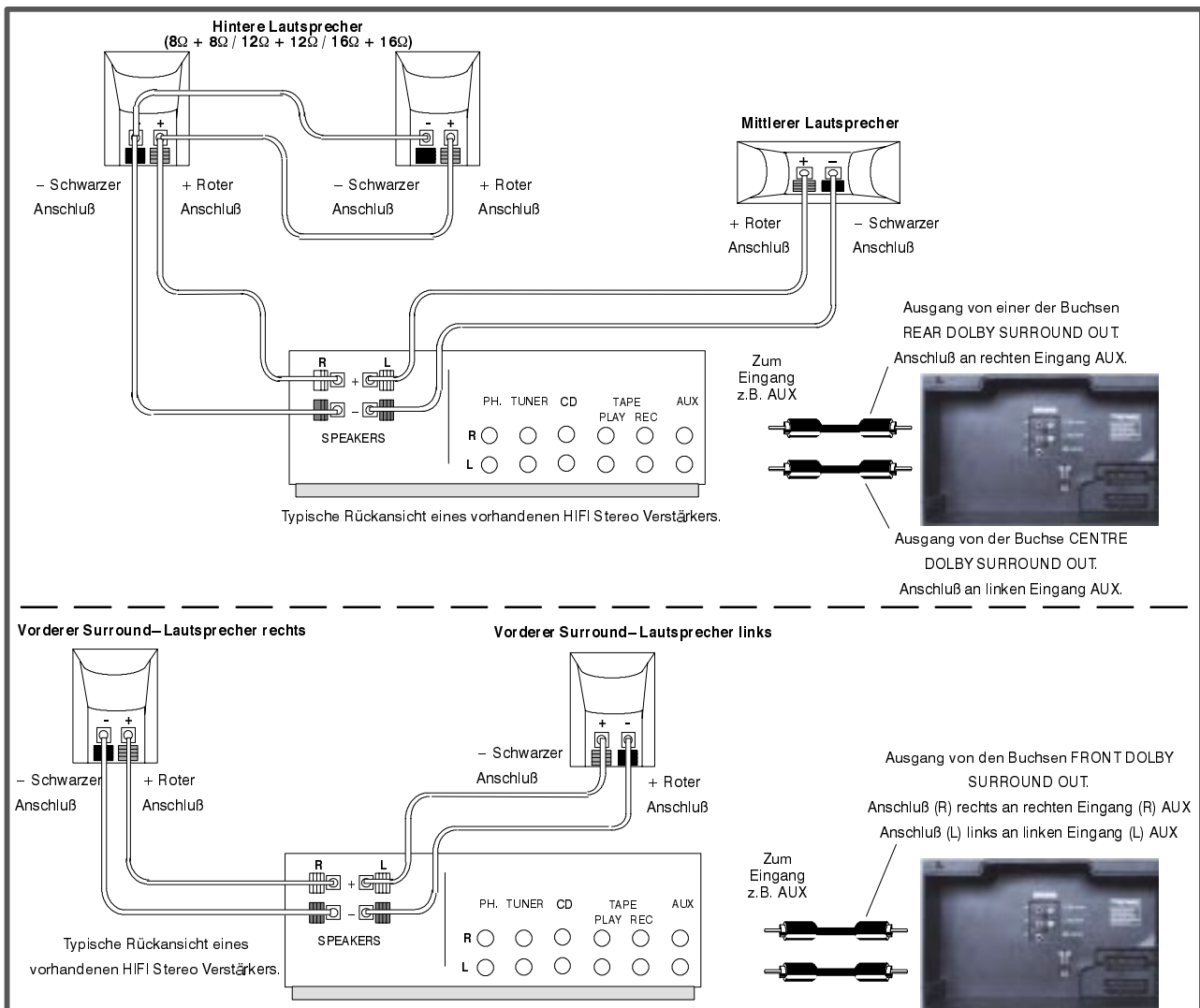

Hinweise:

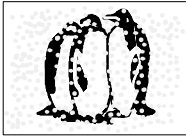
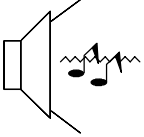
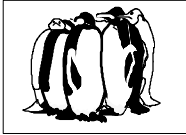
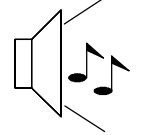
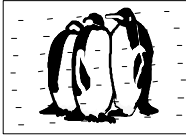
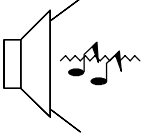
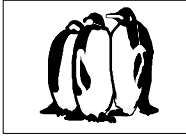
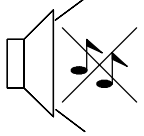
Internen Lautsprecher ausschalten.
Pro Logic Normal wählen, um das komplette Pro Logic System zu erhalten.

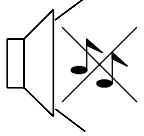
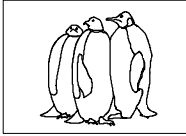
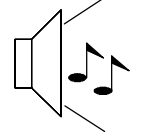
(3 Stereo kann in dieser Form ebenfalls verwendet werden, und zwar mit den vorderen und mittleren Lautsprechern).

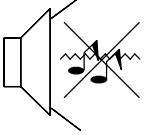

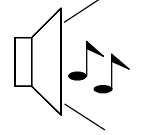
STÖRUNGSSUCHE

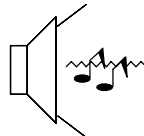
Symptome		Überprüfung
Bild	Ton	
 <p>Schneebilder</p>	 <p>Verzerrte Tonwiedergabe</p>	Standort, Ausrichtung oder Anschluß der Antenne
 <p>Geisterbilder</p>	 <p>Normale Tonwiedergabe</p>	Standort, Ausrichtung oder Anschluß der Antenne
 <p>Bildstörungen</p>	 <p>Verzerrte Tonwiedergabe</p>	Elektrische Geräte Autos/Motorräder Leuchtstofflampen PN-R im Menü 'Bildeinstellung' einschalten, um Bildstörungen zu reduzieren
 <p>Normales Bild</p>	 <p>Kein Ton</p>	Lautstärke Stummschaltung eingeschaltet
 <p>Kein Bild</p>	 <p>Kein Ton</p>	Fernseher auf AV-Modus geschaltet Netzstecker nicht eingesteckt Gerät nicht eingeschaltet Bild- und Toneinstellungen auf Minimum gestellt Gerät im Bereitschaftsmodus?
 <p>Keine Farbe</p>	 <p>Normaler Ton</p>	Farbwiedergabe auf Mindestwerte eingestellt
 <p>Schlechtes oder verzerrtes Bild</p>	 <p>Schwacher Ton oder kein Ton</p>	Kanal/Kanäle neu abstimmen
 <p>Farbflecke</p>	 <p>Normaler Ton</p>	Magnetische Störungen durch nicht abgeschirmte Geräte Gerät wurde eingeschaltet transportiert. Fernseher für 30 Minuten ausgeschaltet lassen.
 <p>Normales Bild</p>	 <p>Schwacher oder verzerrter Ton</p>	Tonempfang hat sich möglicherweise verschlechtert. MPX-Einstellung (Menü 'Toneinstellung') auf Mono schalten, bis sich der Empfang verbessert.

ZUR INFORMATION

■ Kundendienst

Bevor Sie den Kundendienst anfordern, bitten wir Sie, die Symptome gemäß der Beschreibung unter "Störungssuche" auf der vorigen Seite zu bestimmen. Bitte wenden Sie sich im Bedarfsfall an Ihren örtlichen Panasonic-Fachhändler und geben Sie die Typen- und Seriennummer des Geräts an (beide befinden sich hinten am Gerät).

■ Videospiele und Heimcomputer

Wenn Sie Ihr Fernsehgerät längere Zeit für Videospiele oder Heimcomputer verwenden, können sich auf dem Bildschirm permanente 'Schatten' bilden. Dieser nicht behebbare Bildschirmschaden kann vermieden werden, wenn Sie folgende Punkte beachten:

- Helligkeits- und Kontrastwerte auf ein Minimum reduzieren.
- Das Fernsehgerät nicht ununterbrochen über längere Zeiträume für Videospiele oder als Computermonitor verwenden.
- Diese Art von Bildschirmschaden ist kein Funktionsdefekt und wird daher nicht von der Panasonic-Garantie abgedeckt.

■ Speichern der letzten Programmposition

Gewisse Funktionen haben einen Speicher für die letzte Programmposition - d.h. die Einstellung beim letzten Ausschalten entspricht der Einstellung beim nächsten Wiedereinschalten:

Programm	NTSC-Farbton
OSD Sprache	(nur M.NTSC/NTSC)
AV-Stellung	Kontrast
Lautstärke	Bildschärfe
MPX	Format
Baß	Bereitschaft
Höhen	Künstliche Intelligenz (AI) (Bild und Ton)
Balance	Farbe
Farbton	Helligkeit
Status	P-NR
Videotext-Modus	Modus
Q-Link	Decoder (AV2)
Raumton (Pro Logic)	Lautsprechereinstellung (Pro Logic)
Lautsprecherabstand (Pro Logic)	

■ Schlaffunktion

Wenn das Gerät bei Sendeschluß des eingeschalteten Senders nicht abgeschaltet wird, geht der Fernseher nach 30 Minuten automatisch in den Bereitschaftsmodus über. Diese Funktion ist im AV-Modus jedoch deaktiviert.

TECHNISCHE DATEN

		TX-28LDP4F	
Stromquelle		220 - 240V 50Hz Wechselspannung	
Leistungsaufnahme		90W	
Standby-Leistungsaufnahme		1,8W	
Bildröhre sichtbare Diagonale		66 cm	
Audio-Ausgang (Musik)		2 x 20W, 8 Ω Impedanz	
Abmessungen	H	596,5mm	
	B	778,0mm	
	T	481,0mm	
Gewicht (kg)		32	
Empfangssysteme/ Bandname		PAL B, G, H, I, SECAM B,G SECAM L/L' VHF E2 - E12 VHF H1 - H2 (ITALIEN) VHF A - H (ITALIEN) UHF E21 - E69 CATV (S01 - S05) CATV S1 - S10 (M1 - M10) CATV S11 - S20 (U1 - U10) CATV S21 - S41 (Hyperband)	
		PAL D,K, SECAM D,K VHF R1 - R2 VHF R3 - R5 VHF R6 - R12 UHF E21 - E69	
		PAL525/60 Playback eines NTSC-Bandes von einigen PAL-Videorecordern (VCR) M.NTSC Abspielen von 4,43MHz NTSC-Videorecordern (Nur AV-Eingang) NTSC (Nur AV-Eingang) Abspielen von NTSC-Videorecordern	
Antenne - hinten am Gerät		UHF / VHF	
Kopfhörer - vorne am Gerät		3,5mm, 8 Ωhm Impedanz	
AV - hinten am Gerät		AV1 - 21-poliger Anschluß für Audio/Video-Eingang/Ausgang, RGB-Eingang. AV2 - 21-poliger Anschluß für Audio/Video-Eingang/Aufgang, Q-Link	
Dolby Surround Out – rückwärtig		5 x Dolby Surround Out RCA	
AV - vorne am Gerät		AV3 - 2 x RCA Audio-Eingang, 1 x RCA Video-Eingang	

Diese technischen Daten können ohne vorherige Ankündigung geändert werden. Die angegebenen Gewichte und Maße sind lediglich ungefähre Werte.

Dolby und das  sind eingetragene Warenzeichen der Dolby Laboratories. In Lizenz von Dolby Laboratories.